



Dora Metal



okapy

20 lat
DORA METAL

100% Profesjonalizmu



2011 / 2012
K A T A L O G



Spis treści

wstęp	2
przemysłane rozwiązania	2
informacje praktyczne	4
formułowanie zamówień	5
okapy wyciągowe	6
charakterystyka	7
asortyment	8
wymiary instalacyjne	11
sposób montażu	14
okapy nawiewno - wyciągowe	15
charakterystyka	16
asortyment	17
wymiary instalacyjne	19
sposób montażu	22
okapy kondensacyjne NOWOŚĆ W OFERCIE!	23
charakterystyka	23
asortyment	24
okapy kondensacyjne z nawiewem NOWOŚĆ W OFERCIE!	25
charakterystyka	25
asortyment	26
okapy wyciągowe do zabudowy NOWOŚĆ W OFERCIE!	28
charakterystyka	28
asortyment	29
wymiary instalacyjne	31
sufity wentylacyjne NOWOŚĆ W OFERCIE!	33
charakterystyka	34
asortyment	34
elementy sufitów wentylacyjnych	38
przykłady konfiguracji	39
okapy nad piece konwekcyjno-parowe	42
asortyment	43
wyposażenie dodatkowe	45
króćce przyłączeniowe	45
łapacze tłuszczu siatkowe	46
łapacze tłuszczu labiryntowe	47
filtr ślepy	47
zawieszki	48
wentylatory wyciągowe	48
przepustnice regulacyjne	50
oświetlenie	51
nadbudowa	52
półka pod okap	53
system przeciwpożarowy ANSUL NOWOŚĆ W OFERCIE!	54
przykładowe realizacje	55

przemysłowe ROZWIAZANIA

TRWAŁA I SOLIDNA KONSTRUKCJA



obudowa wykonana z wysokiej jakości stali nierdzewnej AISI 304, ze szczególnym zwróceniem uwagi na jakość wykończenia

HIGIENA BEZ WYSIŁKU



łatwy montaż i demontaż filtrów bez konieczności używania urządzeń

- 1 - odchylić do wnętrza
- 2 - unieść lekko w górę
- 3 - wysunąć na zewnątrz



możliwość mycia filtrów w zmywarce (metoda zalecana)



rynienka ociekowa na skropliny wraz z króćcem spustowym



prosta, nieskomplikowana budowa wewnętrzna okapów znakomicie ułatwia utrzymanie ich w czystości

ŁATWY I SZYBKI MONTAŻ



okapy o dużych gabarytach wykonywane są jako dzielone (z łatwo zestawialnych segmentów), co zdecydowanie usprawnia wniesienie do kuchni i montaż



ucha montażowe i zawieszki o regulowanej długości umożliwiają szybkie i precyzyjne zawieszenie okapu



przemysłowe rozwiązania

BEZPIECZEŃSTWO UŻYTKOWANIA

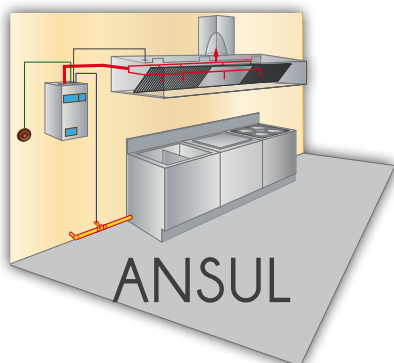

możliwość współpracy z
SYSTEMEM PRZECIWPOŻAROWYM
ANSUL

*Nowość
w ofercie!*

WYSOKA SKUTECZNOŚĆ FILTRACJI



wysoka sprawność filtracji tłuszczu
dzięki siatkowym lub labiryntowym
filtram wykonanym w całości ze stali
nierdzewnej, co gwarantuje ich wielo-
letnią eksploatację

SZEROKA GAMA AKCESORIÓW UZUPEŁNIAJĄCYCH



funkcjonalna
półka mocowana
pod okapem



oświetlenie fluorescencyjne
w tym „wbudowane”, zabez-
pieczone szybą hartowaną
(czystość przy odporności na
wysoką temperaturę)



elementy umożliwiające
sterowanie i regulację ilości
wyciąganego lub nawiewa-
nego powietrza



zastosowanie wentylatora w
okapie jest uzasadnione w
przypadku braku zbiorczej
instalacji wyciągowej

informacje praktyczne



Nowoczesne systemy usuwania i nawiewania powietrza ukierunkowane są na dążenie do stworzenia przyjaznego klimatu i komfortowych warunków pracy w pomieszczeniu kuchennym. Prawidłowe funkcjonowanie wentylacji wymaga starannego wyboru modelu i wielkości okapu oraz jego właściwego usytuowania w kuchni.

Okapy powinny być tak zawieszane nad urządzeniami kuchennymi, aby powstające opary w całości trafiały do kanału wyciągowego. Korzystne jest zawieszanie ich tak nisko, jak to możliwe w celu uniknięcia rozchodzenia się strumienia na pomieszczenie.

Zalecana odległość dolnej krawędzi okapu od podłogi wynosi: 1900 ÷ 2000 mm. Gabaryty okapów powinny być tak dobrane, aby okap wystawał poza obrys urządzeń min. 0,2 ÷ 0,3 odległości zawartej między górną płaszczyznę urządzeń a dolną płaszczyznę okapu.

OKAPY PRZYŚCIENNE

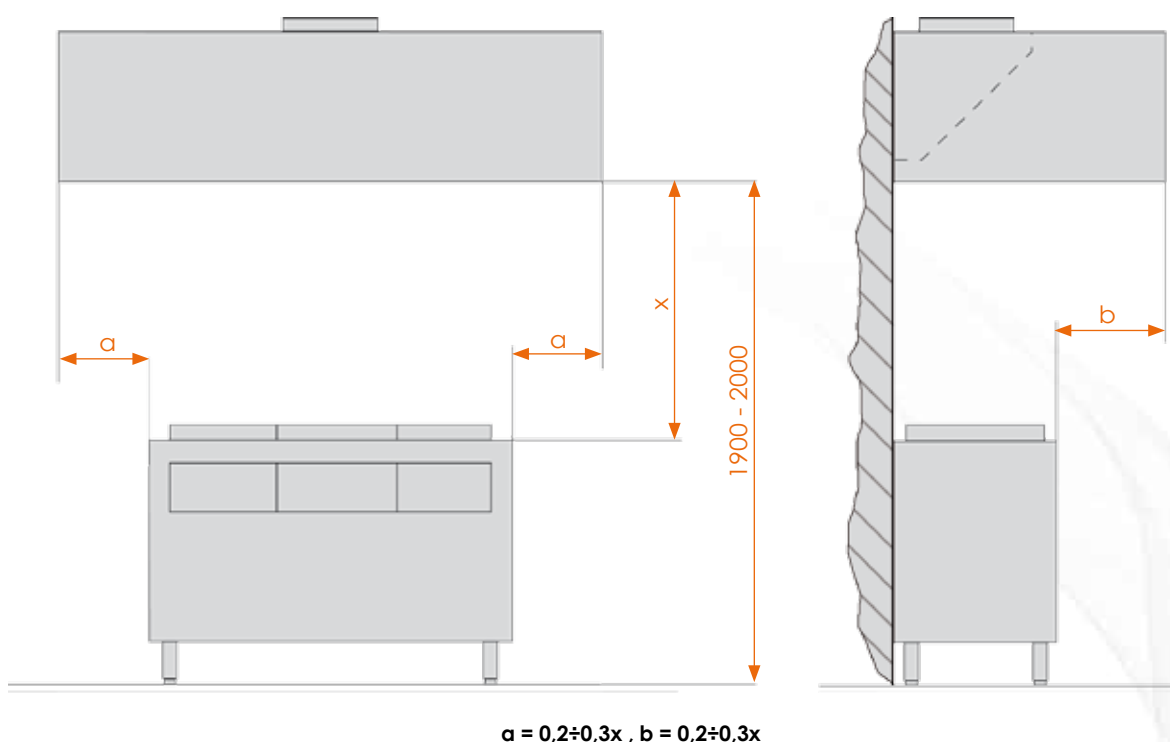

OKAPY CENTRALNE

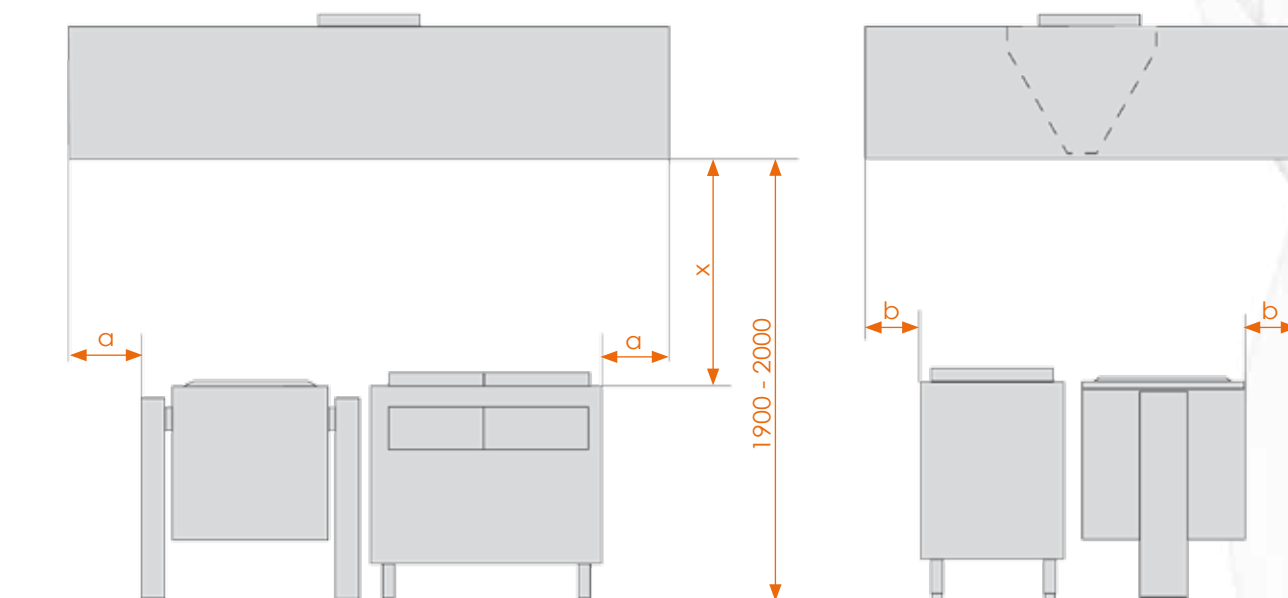



formułowanie zamówień

Aby zagwarantować wykonanie okapów spełniających Państwa wymagania, prawidłowo zredagowane zamówienie powinno zawierać wyszczególnione poniżej dane:

1. MODEL OKAPU:

DM-S-3601, DM-S-3602, DM-S-3606, DM-S-3607, DM-S-3608,
DM-S-3609, DM-S-3612, DM-S-3613, DM-S-3614, DM-S-3616,
DM-S-3617, DM-S-3618, DM-S-3619, DM-S-3629, DM-S-3632,
DM-S-3633

2. TYP OKAPU:

- **M- monolityczny** - do 2500 mm długości (dla modeli DM-S-3616, DM-S-3617, DM-S-3618 do 3000 mm długości)
 - **M+O - monolityczny z oświetleniem** - do 2500 mm długości (dla modeli DM-S-3616, DM-S-3617, DM-S-3618 do 3000 mm długości)
 - **D - dzielony** - powyżej 2500 mm długości (dla modeli DM-S-3616, DM-S-3617, DM-S-3618 powyżej 3000 mm długości)
 - **D+O - dzielony z oświetleniem** - powyżej 2500 mm długości (dla modeli DM-S-3616, DM-S-3617, DM-S-3618 powyżej 3000 mm długości)
 - **I - ze strumieniem indukcyjnym ***
 - **K - ze strumieniem kompensacyjnym ***
 - **IK - ze strumieniem indukcyjnym i kompensacyjnym ***
- * tylko dla okapów DM-S-3613, DM-S-3614, DM-S-3632, DM-S-3633

3. WYPOSAŻENIE DODATKOWE:

- **W1(2,3) - wentylator (NA INDYWIDUALNE ZAMÓWIENIE DLA OKAPÓW H=550)**
- **MS - moduł sterowania wydajnością wentylatora DM-S-3630**
- **L - labiryntowe łapacze tłuszczu DM-S-3611**
- **LS - siatkowe łapacze tłuszczu DM-S-3628**
- **F - filtr „ślepy” (blenda) DM-S-3615**
- **Z - zawiesia** (długość i typ określa zamawiający)
DM-S-3622, DM-S-3623
- **N - nadbudowa okapów DM-S-3610**
- **P - przepustnica regulacyjna** dla króćców wyciągowych DM-S-3624, DM-S-3634
- **K - króćce przyłączeniowe** (określić ilość - patrz tabele)
DM-S-3620, DM-S-3621
- **AF - system przeciwpożarowy w okapach**

4. GABARYTY OKAPU: A x B x H

- A** - długość okapu [mm]
- B** - szerokość okapu [mm]
- H** - wysokość okapu [mm]

5. DLA OKAPÓW NAWIEWNO - WYCIĄGOWYCH:

- wydajności strumieni I,K - zalecany przedział wartości wg. „ZESZYTU BADAŃ OKAPÓW“

6. DLA SUFITÓW WENTYLACYJNYCH:

- rysunek pomieszczenia z urządzeniami
- ilości powietrza wyciąganego i nawiewanego do pomieszczenia, obliczone przez projektanta wentylacji - zalecany przedział wartości wg. „ZESZYTU BADAŃ OKAPÓW“

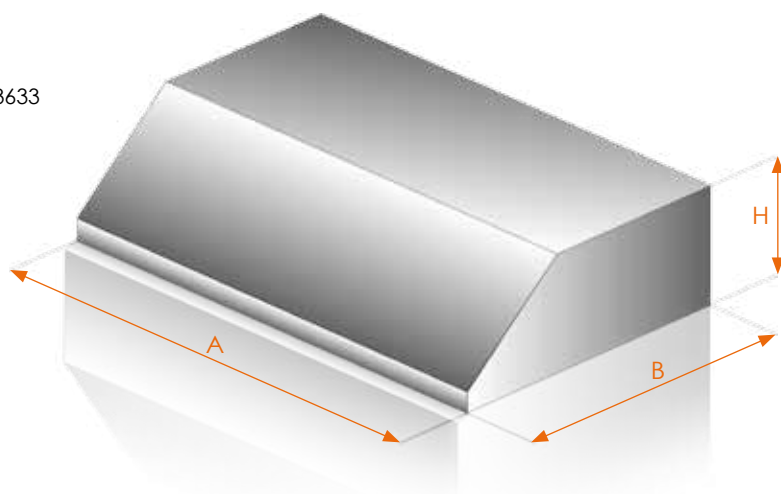

PRZYKŁADOWY WZÓR ZAMÓWIENIA

MODEL	TYP OKAPU	WYPOSAŻENIE DODATKOWE (w opisie wyrobu)	GABARYTY
DM-S-3608	M + O	L + Z + P + K(2)	2000 x 1500 x 400

W przypadku okapów nawiewno-wyciągowych (DM-S-3613, DM-S-3614, DM-S-3632, DM-S-3633) należy dodatkowo podać ilość powietrza nawiewanego i wyciąganego w m³/h.

UWAGI: Dla niestandardowych rozwiązań - w oparciu o uzgodnienia z producentem, zamawiający określa wymiar, usytuowanie w okapie i typ króćców przyłączeniowych, wydajności strumienia indukcyjnego i kompensacyjnego (dot. DM-S-3613, DM-S-3614, DM-S-3632, DM-S-3633); ewentualne inne modyfikacje standardu.

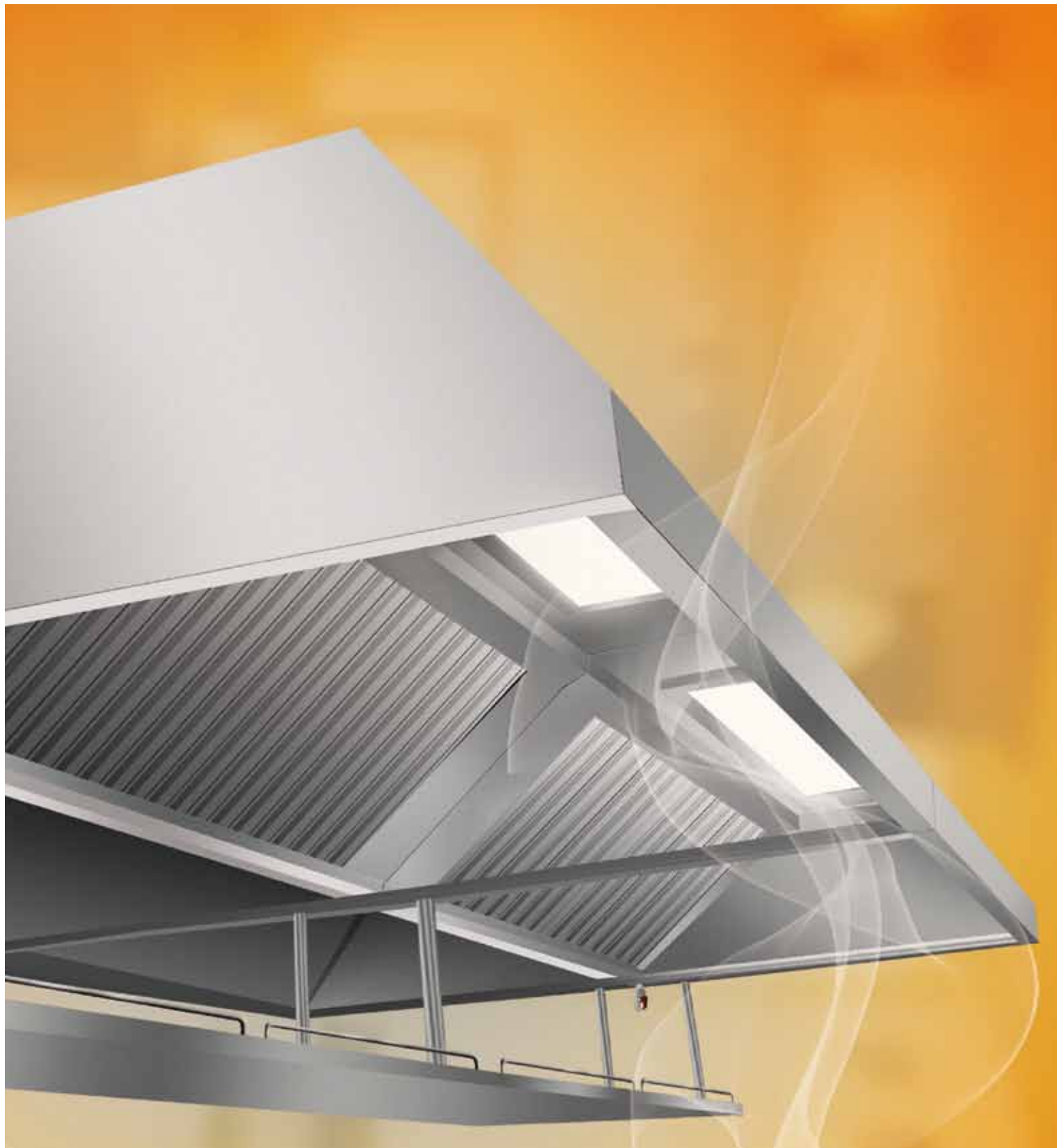

O K A P Y
WYCIĄGOWE

okapy wyciągowe

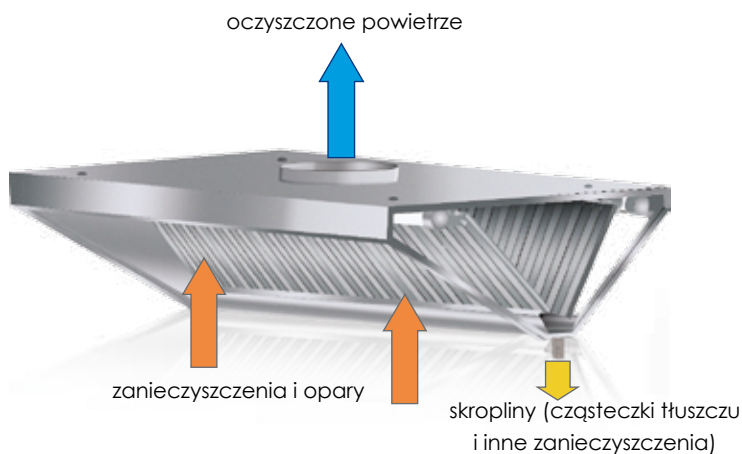

PRZEZNACZENIE - DZIAŁANIE

Okapy wyciągowe przeznaczone są do wychwytywania i odprowadzania ciepła, pary i nieprzyjemnych zapachów powstających w procesach obróbki termicznej w pomieszczeniach kuchennych. Wyciągane powietrze przepływa przez filtry, gdzie zanieczyszczenia i cząsteczki tłuszczu zostają wytrącone i odprowadzone do rynienki ociekowej zakończonej zaworem spustowym.

AKCESORIA DLA OKAPÓW WYCIĄGOWYCH

Okapy wyciągowe wyposażone mogą być dodatkowo w:
(patrz: rozdział z Wyposażeniem Dodatkowym)

1. **Labiryntowe łapacze tłuszczu** DM-S-3611
2. **Siatkowe łapacze tłuszczu** DM-S-3628
3. **Filtr „ślepy”** (blenda) DM-S-3615
4. **Króćce przyłączeniowe** DM-S-3620, DM-S-3621
5. **Zawiesia** DM-S-3622, DM-S-3623
6. **Przepustnice regulacyjne** DM-S-3624, DM-S-3634
7. **Oświetlenie** (IP 65) DM-S-3626 lub DM-S-3627
8. **Wentylator wyciągowy** DM-S-3625
(wyłącznie w okapach H=550)
9. **Moduł sterowania wydajnością wentylatora** DM-S 3630
10. **Nadbudowę** DM-S-3610
11. **AF - System przeciwpożarowy** **NOWOŚĆ W OFERCIE**

WYKONANIE I KONSTRUKCJA

Okapy wykonywane są z atestowanej wysokogatunkowej stali nierdzewnej w gatunku AISI 304 oraz innych atestowanych stali nierdzewnych. Korpusowa, spawana konstrukcja okapów posiada system rynien ociekowych wyposażonych w zawór spustowy, odprowadzających osadzające się zanieczyszczenia.

Okapy o długości $A \leq 2500$ wykonywane są jako monolityczny, natomiast przy długości $A > 2500$ jako łączone segmenty. Okapy wyposażone są w system otworów lub zaczepów, umożliwiający ich zawieszenie.

Standardowe rozmieszczenie, kształt i wymiar króćców przyłączeniowych dla wyciągu powietrza, określone zostało na odpowiadających poszczególnym modelom okapów rysunkach (króciec stanowi dodatkowe wyposażenie okapu).

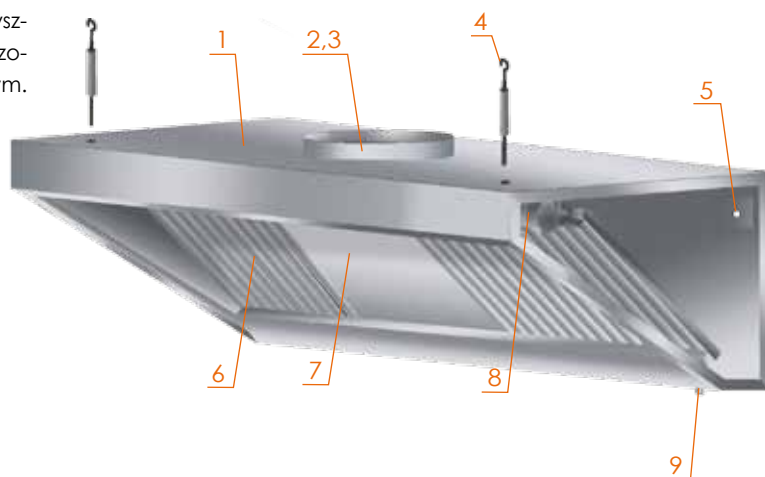

1. Korpus okapu
2. Króciec przyłączeniowy (wyposażenie dodatkowe)
3. Przepustnica regulacyjna (wyposażenie dodatkowe)
4. Zawiesie (wyposażenie dodatkowe)
5. Otwór montażowy
6. Łapacz tłuszczu labiryntowy lub siatkowy (wyposażenie dodatkowe)
7. Filtr „ślepy” (wyposażenie dodatkowe)
8. Oświetlenie (wyposażenie dodatkowe)
9. Zawór spustowy

REGULACJA ILOŚCI WYCIĄGANEGO POWIETRZA W OKAPACH WYCIĄGOWYCH

1. Dla uzyskania zalecanej dla łapacza tłuszczu straty ciśnienia, część łapacza może być zastąpiona przez filtr „ślepy”.
2. Regulacja ilości wyciąganego przez okap powietrza, dokonywana jest przez zmianę położenia płyty przepustnicy regulacyjnej zamontowanej wspólnie z króćcami przyłączeniowymi (przepustnice stanowią dodatkowe wyposażenie okapu).

OKAP WYCIĄGOWY PRZYŚCIENNY DM-S-3601

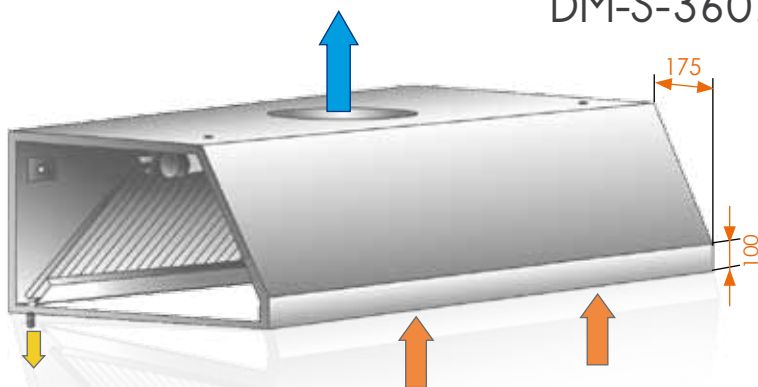

Typ	Długość [mm]	Szerokość [mm]	Wysokość [mm]	Masa [kg /mb.] okapu
Monolityczny	1000-2500 gradacja co 100 mm	700	400 / 550*	29
		800		30
		900		31
		1000		32
		1100		33
		1200		34
Segmentowy	Okap segmentowy powstaje przez zestawienie segmentów okapu monolitycznego. Gradacja co 100 mm			

*H = 550 jeśli wewnątrz okapu montowany jest wentylator wyciągowy

OKAP WYCIĄGOWY PRZYŚCIENNY DM-S-3602

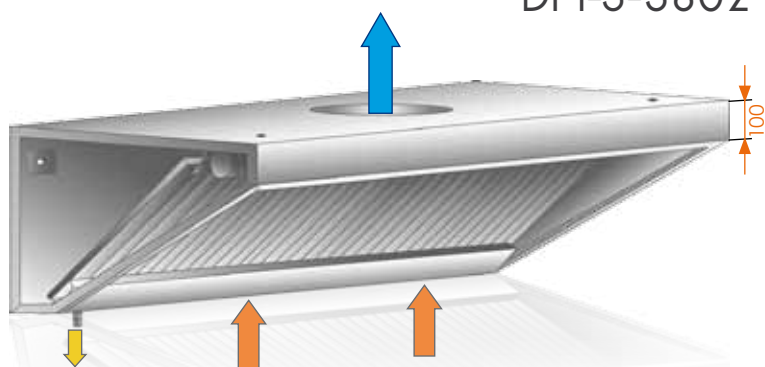

Typ	Długość [mm]	Szerokość [mm]	Wysokość [mm]	Masa [kg /mb.] okapu
Monolityczny	1000-2500 gradacja co 100 mm	600	400 / 550*	25
		700		27
		800		29
		900		31
		1000		33
		1100		35
1200	37			
Segmentowy	Okap segmentowy powstaje przez zestawienie segmentów okapu monolitycznego. Gradacja co 100 mm			

*H = 550 jeśli wewnątrz okapu montowany jest wentylator wyciągowy

UWAGI: Okapy o innych wymiarach wymagają przeprowadzenia uzgodnień z producentem. Producent zastrzega sobie możliwość wprowadzenia, bez powiadomienia, zmian parametrów i konstrukcji, wynikających z modernizacji wyrobu. Rysunki okapów zawierają elementy wyposażenia dodatkowego (łapacze tłuszczu, oświetlenie, itp.) wymagające odrębnego wyspecyfikowania w zamówieniu.

OKAP WYCIĄGOWY PRZYŚCIENNY DM-S-3606

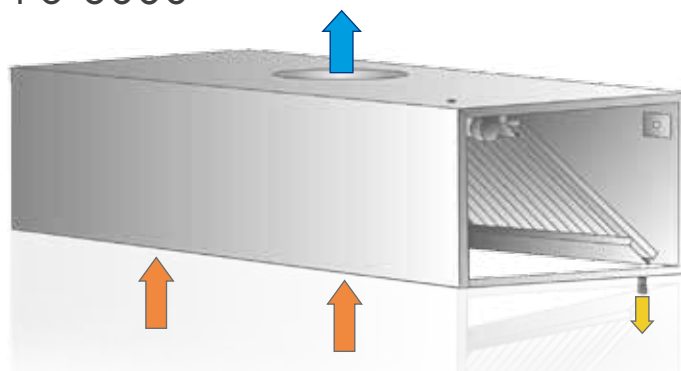

Typ	Długość [mm]	Szerokość [mm]	Wysokość [mm]	Masa [kg/mb.] okapu
Monolityczny	1000-2500 gradacja co 100 mm	600	400 / 550*	28
		700		30
		800		32
		900		34
		1000		36
		1100		38
		1200		40
		1300		42
		1400	44	
Segmentowy	Okap segmentowy powstaje przez zestawienie segmentów okapu monolitycznego. Gradacja co 100 mm			

*H = 550 jeśli wewnątrz okapu montowany jest wentylator wyciągowy

OKAP WYCIĄGOWY CENTRALNY DM-S-3607

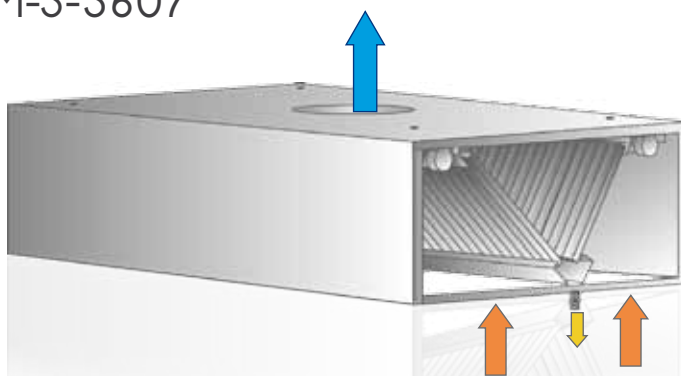

Typ	Długość [mm]	Szerokość [mm]	Wysokość [mm]	Masa [kg/mb.] okapu
Monolityczny	1000-2500 gradacja co 100 mm	1200	400 / 550*	49
		1500		57
		1600		60
		1800		63
		2000		70
		2200		76
		2400		83
Segmentowy	Okap segmentowy powstaje przez zestawienie segmentów okapu monolitycznego. Gradacja co 100 mm			

*H = 550 jeśli wewnątrz okapu montowany jest wentylator wyciągowy

UWAGI: Okapy o innych wymiarach wymagają przeprowadzenia uzgodnień z producentem. Producent zastrzega sobie możliwość wprowadzenia, bez powiadomienia, zmian parametrów i konstrukcji, wynikających z modernizacji wyrobu. Rysunki okapów zawierają elementy wyposażenia dodatkowego (tapacze tłuszczu, oświetlenie, itp.) wymagające odrębnego wyspecyfikowania w zamówieniu.

OKAP WYCIĄGOWY CENTRALNY DM-S-3608

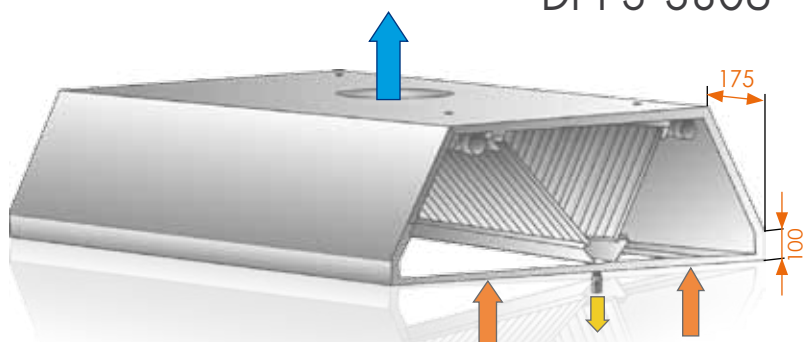

Typ	Długość [mm]	Szerokość [mm]	Wysokość [mm]	Masa [kg/mb.] okapu
Monolityczny	1000-2500 gradacja co 100 mm	1200	400 / 550*	41
		1500		48
		1600		51
		1800		56
		2000		61
		2200		65
Segmentowy	Okap segmentowy powstaje przez zestawienie segmentów okapu monolitycznego. Gradacja co 100 mm			

*H = 550 jeśli wewnątrz okapu montowany jest wentylator wyciągowy

OKAP WYCIĄGOWY CENTRALNY DM-S-3609

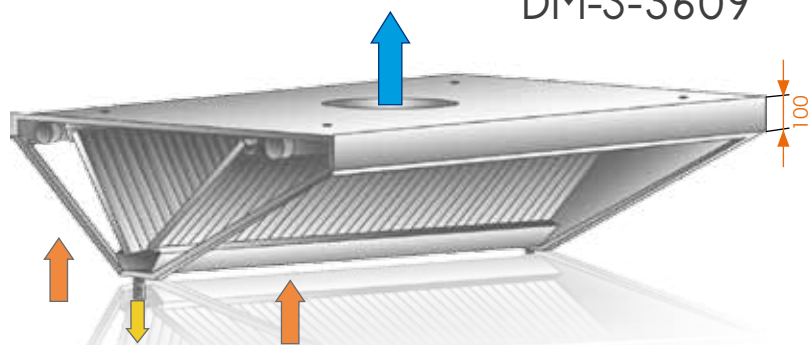

Typ	Długość [mm]	Szerokość [mm]	Wysokość [mm]	Masa [kg/mb.] okapu
Monolityczny	1000-2500 gradacja co 100 mm	1200	400 / 550*	42
		1500		48
		1600		51
		1800		56
		2000		61
		2200		66
		2400		70
		2500		77
Segmentowy	Okap segmentowy powstaje przez zestawienie segmentów okapu monolitycznego. Gradacja co 100 mm			

*H = 550 jeśli wewnątrz okapu montowany jest wentylator wyciągowy

UWAGI: Okapy o innych wymiarach wymagają przeprowadzenia uzgodnień z producentem. Producent zastrzega sobie możliwość wprowadzenia, bez powiadomienia, zmian parametrów i konstrukcji, wynikających z modernizacji wyrobu. Rysunki okapów zawierają elementy wyposażenia dodatkowego (tapacze tłuszczu, oświetlenie, itp.) wymagające odrębnego wyspecyfikowania w zamówieniu.

WYMIARY INSTALACYJNE WYCIĄGOWYCH OKAPÓW PRZYŚCIENNYCH

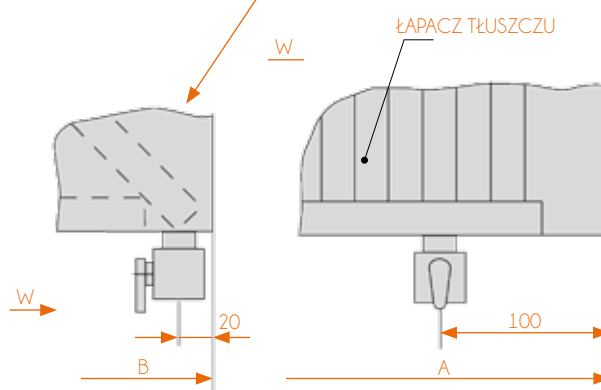
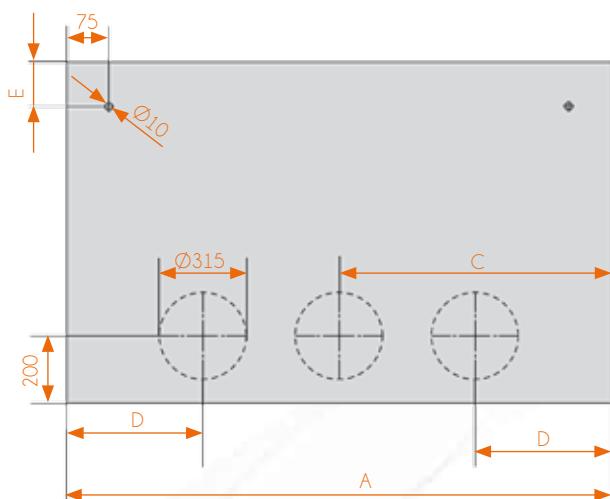
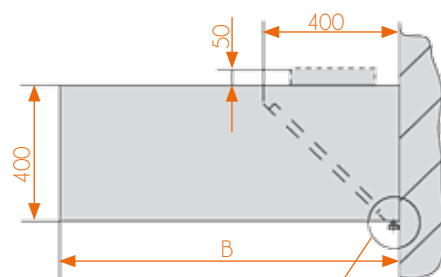
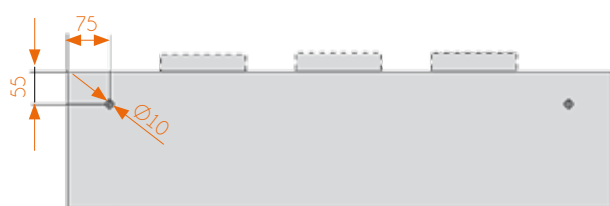

STANDARDOWE USYTUOWANIE I WYMIARY KRÓCĆCÓW PRZYŁĄCZENIOWYCH WYCIĄGOWYCH OKAPÓW PRZYŚCIENNYCH

A	ilość króćców	
	Ø315 - 1 szt.	Ø315 - 2 szt.
wymiary [mm]	C [mm]	D [mm]
$1000 \leq A < 1300$	A/2	-
$1300 \leq A < 1700$	A/2	350
$1700 \leq A < 2500$	A/2	500

STANDARDOWE USYTUOWANIE OTWORÓW MONTAŻOWYCH Ø10

Model okapu	wymiar E [mm]
DM-S-3601	250
DM-S-3602	75
DM-S-3606	75

WYMIARY INSTALACYJNE WYCIĄGOWYCH OKAPÓW CENTRALNYCH I OKAPÓW KONDENSACYJNYCH BEZ NAWIEWU

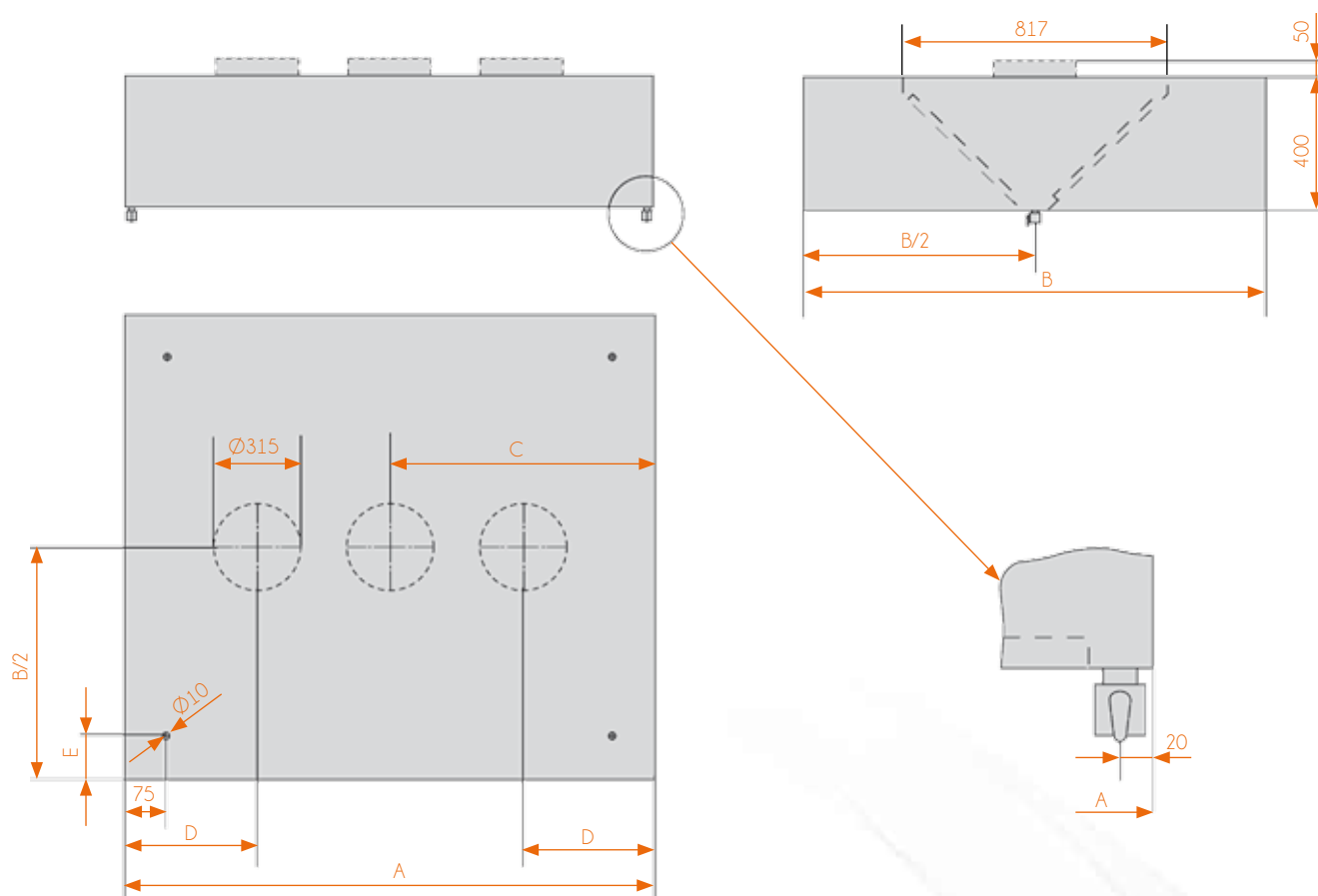

STANDARDOWE USYTUOWANIE I WYMIARY KRÓCĆCÓW PRZYŁĄCZENIOWYCH WYCIĄGOWYCH OKAPÓW CENTRALNYCH

A	Ilość króćców			
	Ø315 - 1 szt.	Ø315 - 2 szt.	Ø315 - 3 szt.	
Wymiary [mm]	C [mm]	D [mm]	C [mm]	D [mm]
$1000 \leq A < 1300$	A/2	-	-	-
$1300 \leq A < 1700$	-	350	-	-
$1700 \leq A < 2500$	-	500	A/2	350

STANDARDOWE USYTUOWANIE I WYMIARY KRÓCĆCÓW PRZYŁĄCZENIOWYCH WYCIĄGOWYCH OKAPÓW KONDENSACYJNYCH

A	Ilość króćców			
	Ø315 - 1 szt.	Ø315 - 2 szt.	Ø315 - 3 szt.	
Wymiary [mm]	A [mm]	B [mm]	C [mm]	D [mm]
$1000 \leq A \leq 1500$	A/2	-	-	-
$1500 \leq A \leq 2000$	A/2	350	-	-
$2000 \leq A \leq 2500$	A/2	500	-	-
$2500 \leq A \leq 3000$	-	-	A/2	500

STANDARDOWE USYTUOWANIE OTWORÓW MONTAŻOWYCH Ø 10*

Model okapu	Wymiar E [mm]
DM-S-3607	75
DM-S-3608	250
DM-S-3609	75
DM-S-3616*	75

*dla DM-S-3616 stosuje się ucha montażowe

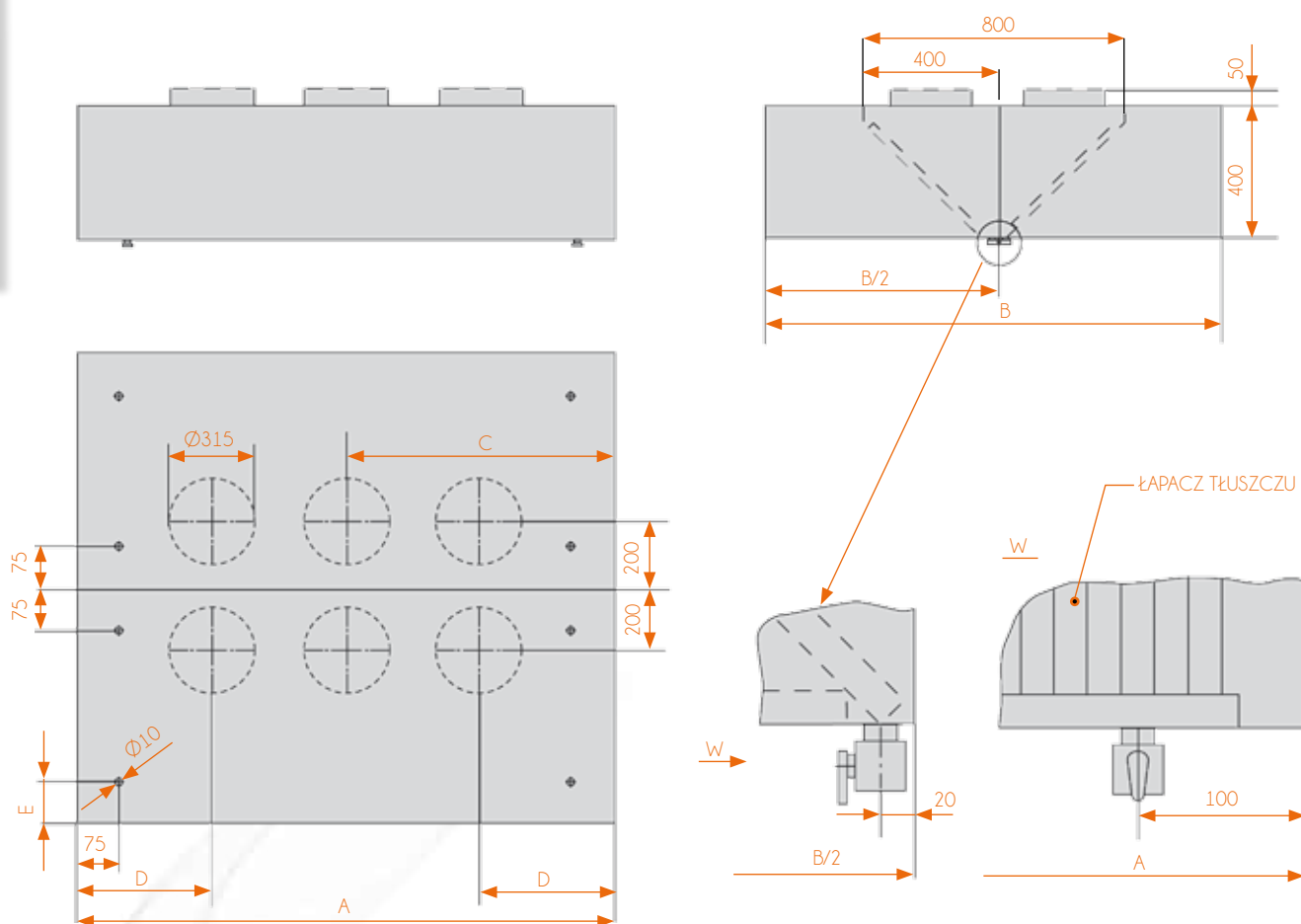
WYMIARY INSTALACYJNE WYCIĄGOWYCH OKAPÓW CENTRALNYCH
WYKONANYCH JAKO ŁĄCZONE OKAPY PRZYŚCIENNE

STANDARDOWE USYTUOWANIE I WYMIARY KRÓCĆCÓW PRZYŁĄCZENIOWYCH

A	Ilość króćców	
	$\text{Ø}315$ - 2 szt.	$\text{Ø}315$ - 4 szt.
Wymiary [mm]	C [mm]	D [mm]
$1000 \leq A < 1300$	$A/2$	-
$1300 \leq A < 1700$	$A/2$	350
$1700 \leq A < 2500$	$A/2$	500

STANDARDOWE USYTUOWANIE OTWORÓW MONTAŻOWYCH $\text{Ø}10$

Model okapu	Wymiar E [mm]
DM-S-3601	250
DM-S-3602	75
DM-S-3606	75

SPOSÓB ZAWIESZENIA OKAPÓW WYCIĄGOWYCH

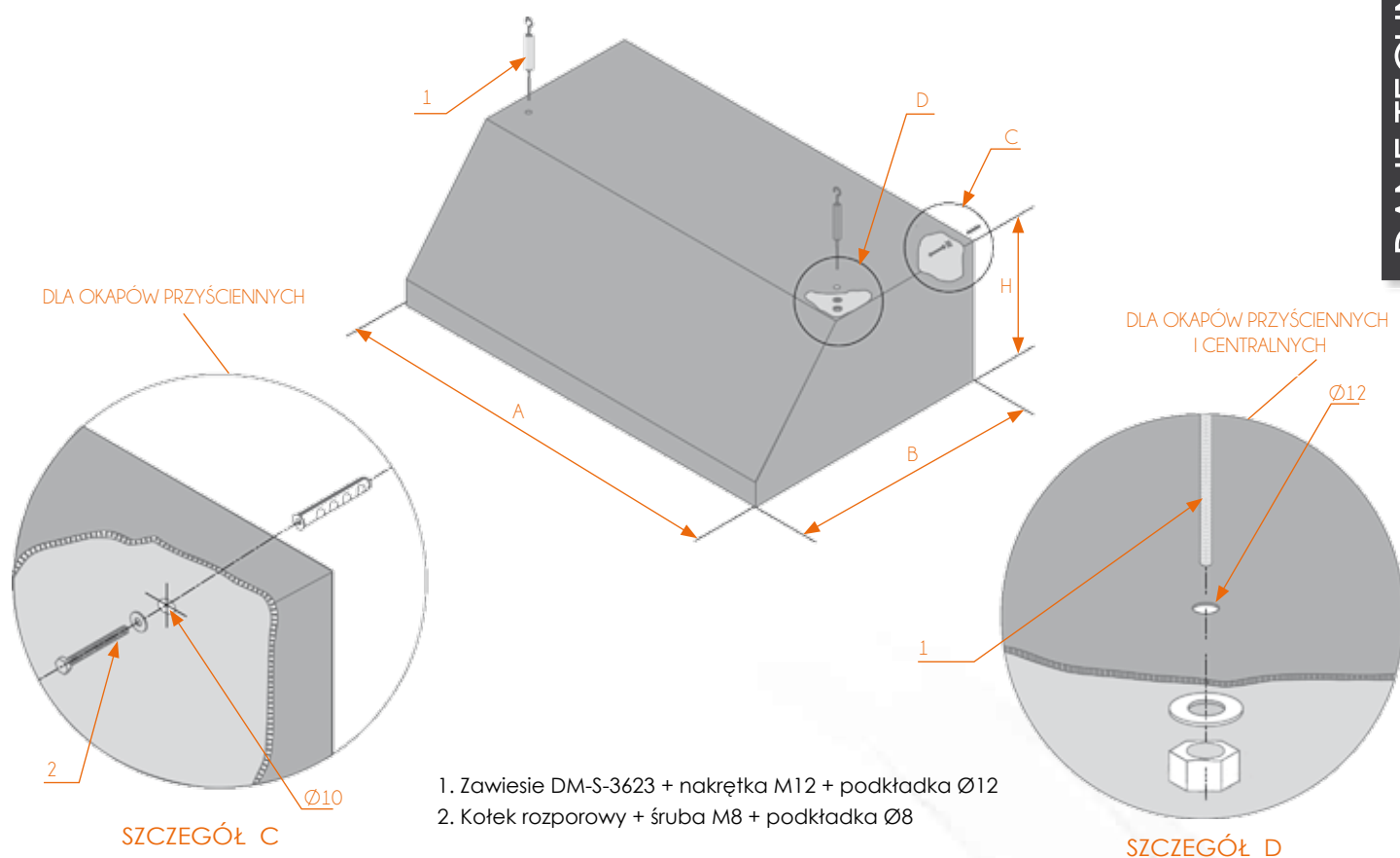

SPOSÓB ŁĄCZENIA SEGMENTÓW DLA OKAPÓW WYCIĄGOWYCH (DŁUGOŚĆ >2500)

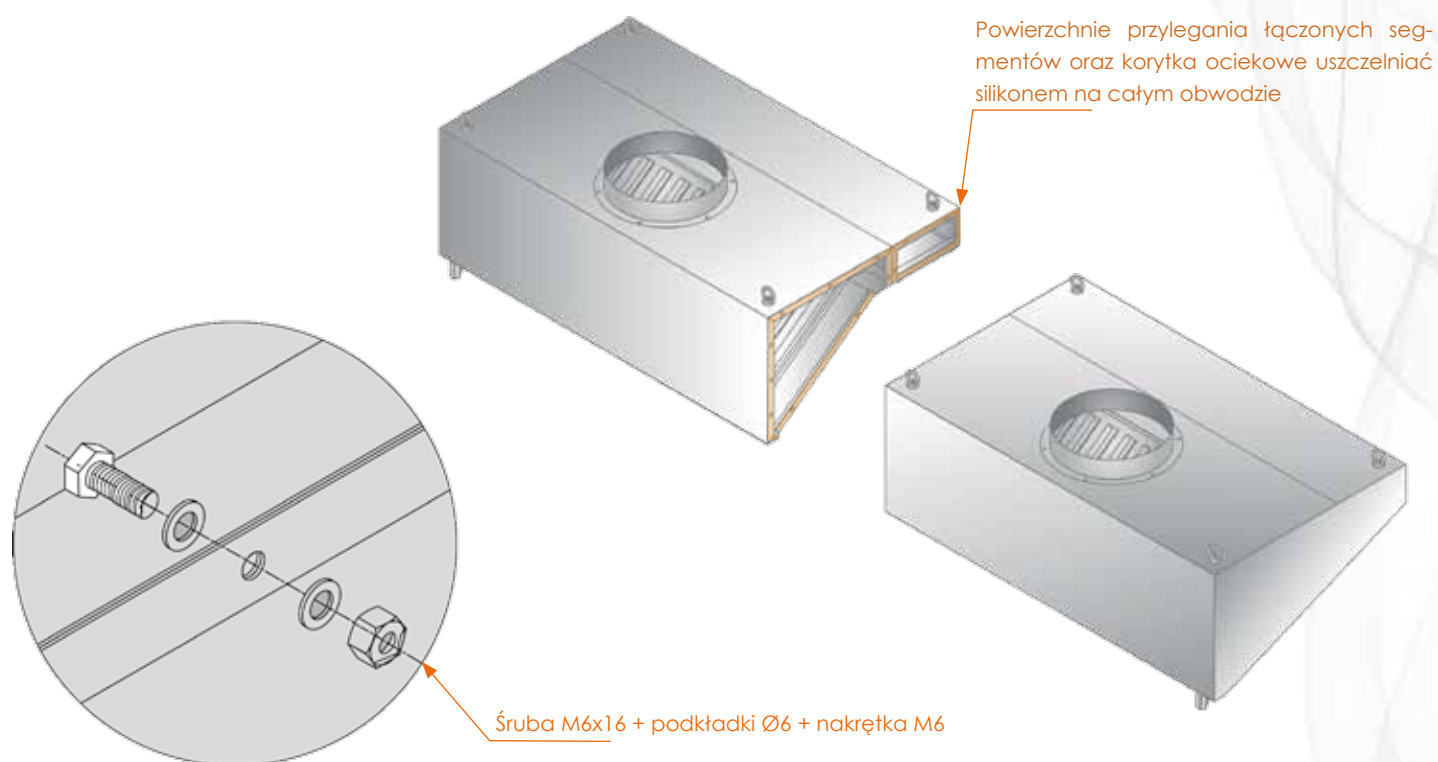



OKAPY
NAWIEWNO - WYCIĄGOWE



okapy nawiewno-wyciągowe

PRZEZNACZENIE - DZIAŁANIE

Okapy nawiewno-wyciągowe przeznaczone są do wychwytywania i odprowadzania ciepła, pary i nieprzyjemnych zapachów przy jednoczesnym zapewnieniu prawidłowego bilansu powietrza wyciąganego i nawiewanego. Wyciągane powietrze

przeływa przez filtry, gdzie zanieczyszczenia i cząsteczki tłuszczu zostają wytrącone i odprowadzone do rynienki ociekowej zakończonej zaworem spustowym.

Trzy sposoby dystrybucji nawiewanego powietrza:

1. **Typ I** - strumień powietrza podawany jest w kierunku na łapacze tłuszczu. Intensyfikuje wędrowkę wyciąganego powietrza do przewodów wyciągowych poprzez łapacz tłuszczu.
2. **Typ K** - strumień powietrza nawiewany jest przez perforowaną ścianę czołową do pomieszczenia. Doprowadzenie świeżego powietrza do strefy pracy.
3. **Typ IK** - obydwa strumienie „indukcyjny” i „kompensacyjny” podawane są jednocześnie.

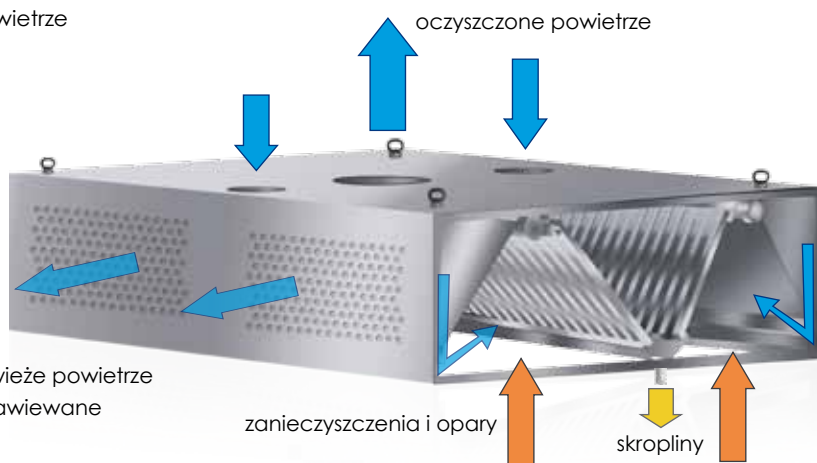

WYKONANIE I KONSTRUKCJA

Okapy wykonywane są z atestowanej wysokogatunkowej stali nierdzewnej w gatunku AISI 304 oraz innych atestowanych stali nierdzewnych. Korpusowa, spawana konstrukcja okapów posiada system rynien ociekowych, wyposażonych w zawór spustowy, odprowadzających osadzające się zanieczyszczenia. Okapy o długości $A \leq 2500$ wykonywane są jako monolit, natomiast przy długości $A > 2500$ przez

dołożenie segmentów okapu monolitycznego. Okapy wyposażone są w system mocowania w kształcie ucha, umożliwiając ich zawieszenie. Standardowe rozmieszczenie, kształt i wymiar króćców przyłączeniowych dla wyciągu i nawiewu powietrza, określone zostało na odpowiadających poszczególnym modelom okapów rysunkach (króciec stanowi dodatkowe wyposażenie okapu).

1. Korpus okapu
2. Króciec przyłączeniowy (nawiewny) (wyposażenie dodatkowe)
3. Króciec przyłączeniowy (wyciągowy) (wyposażenie dodatkowe)
4. Przepustnica regulacyjna króćca wyciągowego (wyposażenie dodatkowe)
5. Zawiesie (wyposażenie dodatkowe)
6. Otwór montażowy
7. Łapacz tłuszczu labiryntowy lub siatkowy (wyposażenie dodatkowe)
8. Filtr „ślepy” (blenda) (wyposażenie dodatkowe)
9. Oświetlenie (wyposażenie dodatkowe)
10. Zawór spustowy

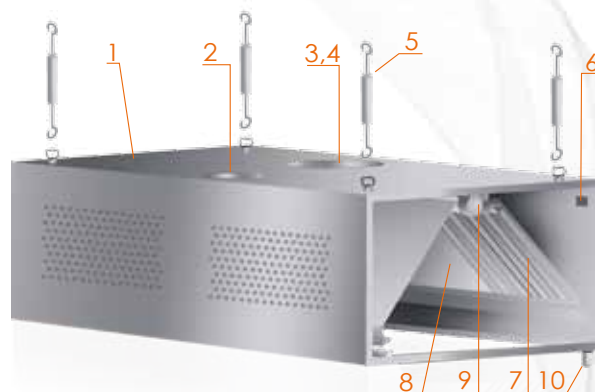

AKCESORIA DLA OKAPÓW NAWIEWNO-WYCIĄGOWYCH

Okapy wyciągowe wyposażone mogą być dodatkowo w:
(patrz: rozdział z Wyposażeniem Dodatkowym):

1. **Labiryntowe łapacze tłuszczu** DM-S-3611
2. **Siatkowe łapacze tłuszczu** DM-S 3628
3. **Filtr „ślepy”** (blenda) DM-S-3615
4. **Króćce przyłączeniowe** (wyciągowe) DM-S-3620, DM-S-3621
5. **Króćce przyłączeniowe** (nawiewne) DM-S-3620, DM-S-3621

6. **Zawiesia** DM-S-3622
7. **Przepustnice regulacyjne** DM-S-3624 (wyłącznie na króćcach wyciągowych), DM-S-3634 (króćce wyciągowe i nawiewne)
8. **Oświetlenie** (IP 65) DM-S-3626 lub DM-S-3627, DM-S-3634
9. **Nadbudowę** DM-S-3610
10. **AF - System przeciwpożarowy NOWOŚĆ W OFERCIE**

REGULACJA ILOŚCI NAWIEWANEGO I WYCIĄGANEGO POWIETRZA W OKAPACH NAWIEWNO-WYCIĄGOWYCH

1. Dla uzyskania zalecanej dla łapacza tłuszczu straty ciśnienia, część łapacza może być zastąpiona przez filtr „ślepy”.
2. Ilość nawiewanego powietrza indukcyjnego regulowana jest przez zmianę położenia płyty przestony szczeliny indukcyjnej lub zmianę położenia płyty przepustnicy regulacyjnej.
3. Ilość wyciąganego przez okap powietrza regulowana jest przez zmianę położenia przepustnicy regulacyjnej zamontowanej wspótworowo z króćcami przyłączeniowymi (wyciągowymi) (przepustnice stanowią dodatkowe wyposażenie okapu).

OKAP NAWIEWNO-WYCIĄGOWY PRZYŚCIENNY DM-S-3613

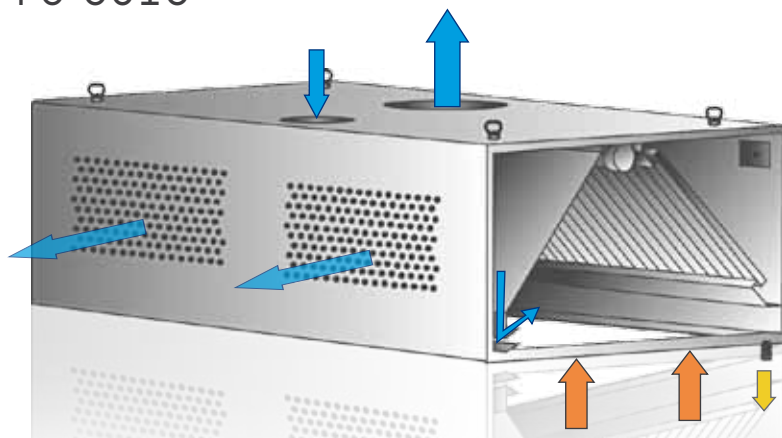

Typ	Długość [mm]	Szerokość [mm]	Wysokość [mm]	Masa [kg/mb.] okapu
Monolityczny	1000-2500 gradacja co 100 mm	1000	550	51
		1100	550	54
		1200	550	57
		1300	550	60
		1400	550	63
		1500	550	66
Segmentowy	Okap segmentowy powstaje przez zestawienie segmentów okapu monolitycznego. Gradacja co 100 mm			

DM-S-3613 I - Model ze strumieniem indukcyjnym

Strumień powietrza indukcyjnego nawiewany jest w kierunku filtrów.*

* (Zalecany przedział wydajności - wg. „ZESZYTU BADAŃ OKAPÓW”)

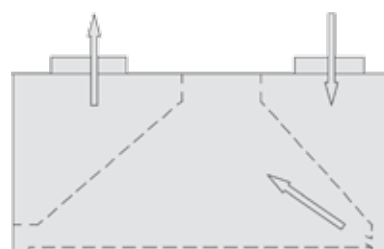

DM-S-3613 K - Model ze strumieniem kompensacyjnym

Strumień powietrza kompensacyjnego nawiewany jest do pomieszczenia.*

* (Zalecany przedział wydajności - wg. „ZESZYTU BADAŃ OKAPÓW”)

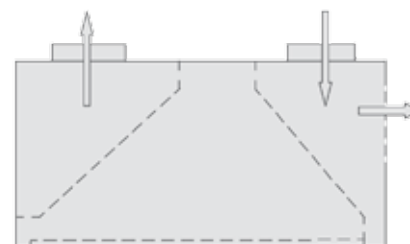

DM-S-3613 IK - Model ze strumieniem indukcyjnym i kompensacyjnym

Oba strumienie (kompensacyjny oraz indukcyjny) są podawane jednocześnie.

UWAGA: Ze względu na możliwość skraplania się wody na powierzchniach okapu po stronie nawiewnej, nie zaleca się podawania jako nawiew, powietrza niepodgrzanego

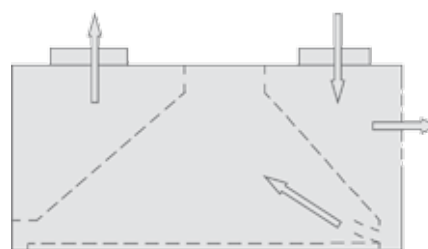

UWAGI: Okapy o innych wymiarach wymagają przeprowadzenia uzgodnień z producentem. Producent zastrzega sobie możliwość wprowadzenia, bez powiadomienia, zmian parametrów i konstrukcji, wynikających z modernizacji wyrobu. Rysunki okapów zawierają elementy wyposażenia dodatkowego (łapacze tłuszczu, oświetlenie, itp.) wymagające odrębnego wyspecyfikowania w zamówieniu. DORA METAL nie ponosi odpowiedzialności za niewłaściwe funkcjonowanie okapów, spowodowane złym doborem wydajności strumieni.

Zalecane wydajności według załącznika - „ZESZYT BADAŃ OKAPÓW”.

OKAP NAWIEWNO-WYCIĄGOWY CENTRALNY DM-S-3614

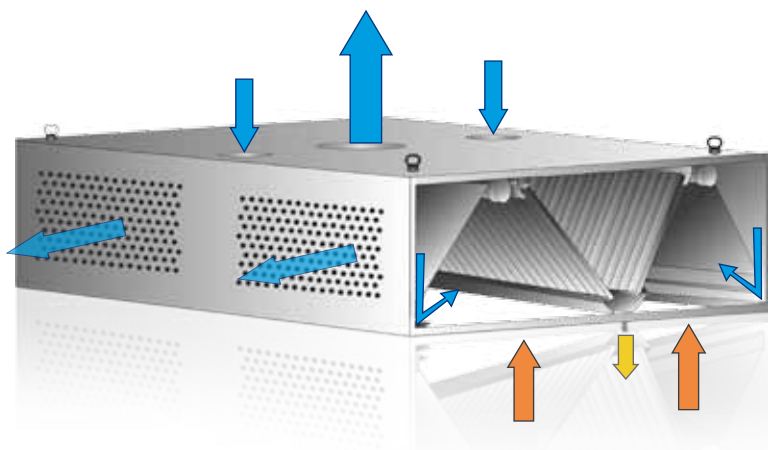

Typ	Długość [mm]	Szerokość [mm]	Wysokość [mm]	Masa [kg/mb.] okapu
Monolityczny	1000-2500 gradacja co 100 mm	1800	550	79
		1900	550	82
		2000	550	85
Segmentowy	Okap segmentowy powstaje przez zestawienie segmentów okapu monolitycznego. Gradacja co 100 mm			

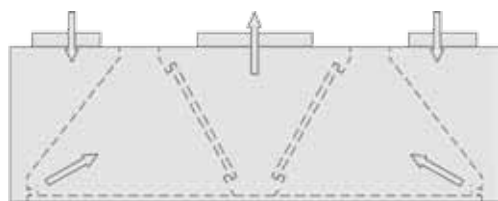

DM-S-3614 I - Model ze strumieniem indukcyjnym

Strumień powietrza indukcyjnego nawiewany jest w kierunku filtrów.*
* (Zalecany przedział wydajności - wg. „ZESZYTU BADAŃ OKAPÓW”)

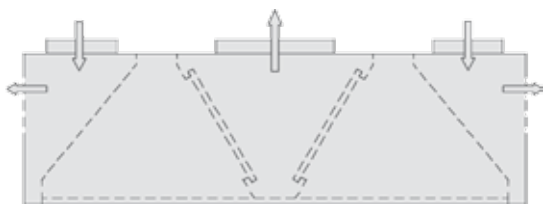

DM-S-3614 K - Model ze strumieniem kompensacyjnym

Strumień powietrza kompensacyjnego nawiewany jest do pomieszczenia.*
* (Zalecany przedział wydajności - wg. „ZESZYTU BADAŃ OKAPÓW”)

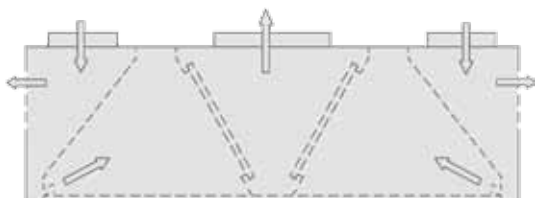

DM-S-3614 IK - Model ze strumieniem indukcyjnym i kompensacyjnym

Oba strumienie (kompensacyjny oraz indukcyjny) są podawane jednocześnie.

UWAGA: Ze względu na możliwość skraplania się wody na powierzchniach okapu po stronie nawiewnej, nie zaleca się podawania jako nawiew, powietrza niepodgrzanego

UWAGI: Okapy o innych wymiarach wymagają przeprowadzenia uzgodnień z producentem. Producent zastrzega sobie możliwość wprowadzenia, bez powiadomienia, zmian parametrów i konstrukcji, wynikających z modernizacji wyrobu. Rysunki okapów zawierają elementy wyposażenia dodatkowego (łapacze tłuszczu, oświetlenie, itp.) wymagające odrębnego wyspecyfikowania w zamówieniu. DORA METAL nie ponosi odpowiedzialności za niewłaściwe funkcjonowanie okapów, spowodowane złym doбором wydajności strumieni.
Zalecane wydajności według załącznika - „ZESZYT BADAŃ OKAPÓW”.

WYMIARY INSTALACYJNE PRZYŚCIENNYCH OKAPÓW NAWIEWNO-WYCIĄGOWYCH

STANDARDOWE USYTUOWANIE ZAWIESI I OTWORÓW MONTAŻOWYCH Ø10

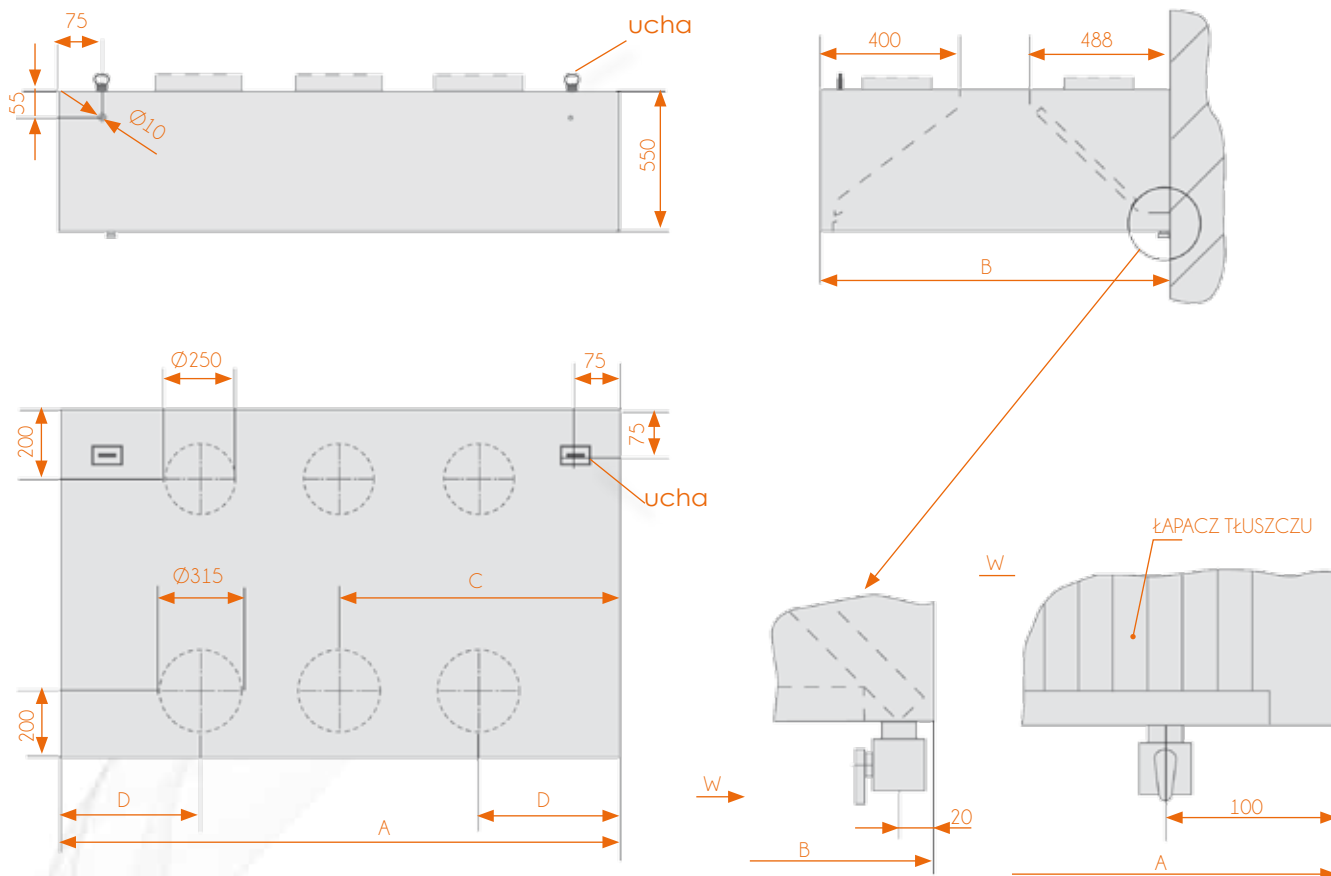

STANDARDOWE USYTUOWANIE I WYMIARY KRÓĆCÓW PRZYŁĄCZENIOWYCH

A	Typ K; IK; I					
	Króćce wyciągowe		Króćce nawiewne			
	Ø315 - 1 szt.	Ø315 - 2 szt.	Ø250 - 3 szt.	Ø250 - 2 szt.	Ø250 - 1 szt.	
Wymiary [mm]	C [mm]	D [mm]	C [mm]	D [mm]	C [mm]	
$1000 \leq A < 1300$	A/2	-	-	-	-	A/2
$1300 \leq A < 1700$	A/2	350	-	-	350	-
$1700 \leq A < 2500$	A/2	500	A/2	350	500	-

WYMIARY INSTALACYJNE CENTRALNYCH OKAPÓW NAWIEWNO-WYCIĄGOWYCH

STANDARDOWE USYTUOWANIE ZAWIESI

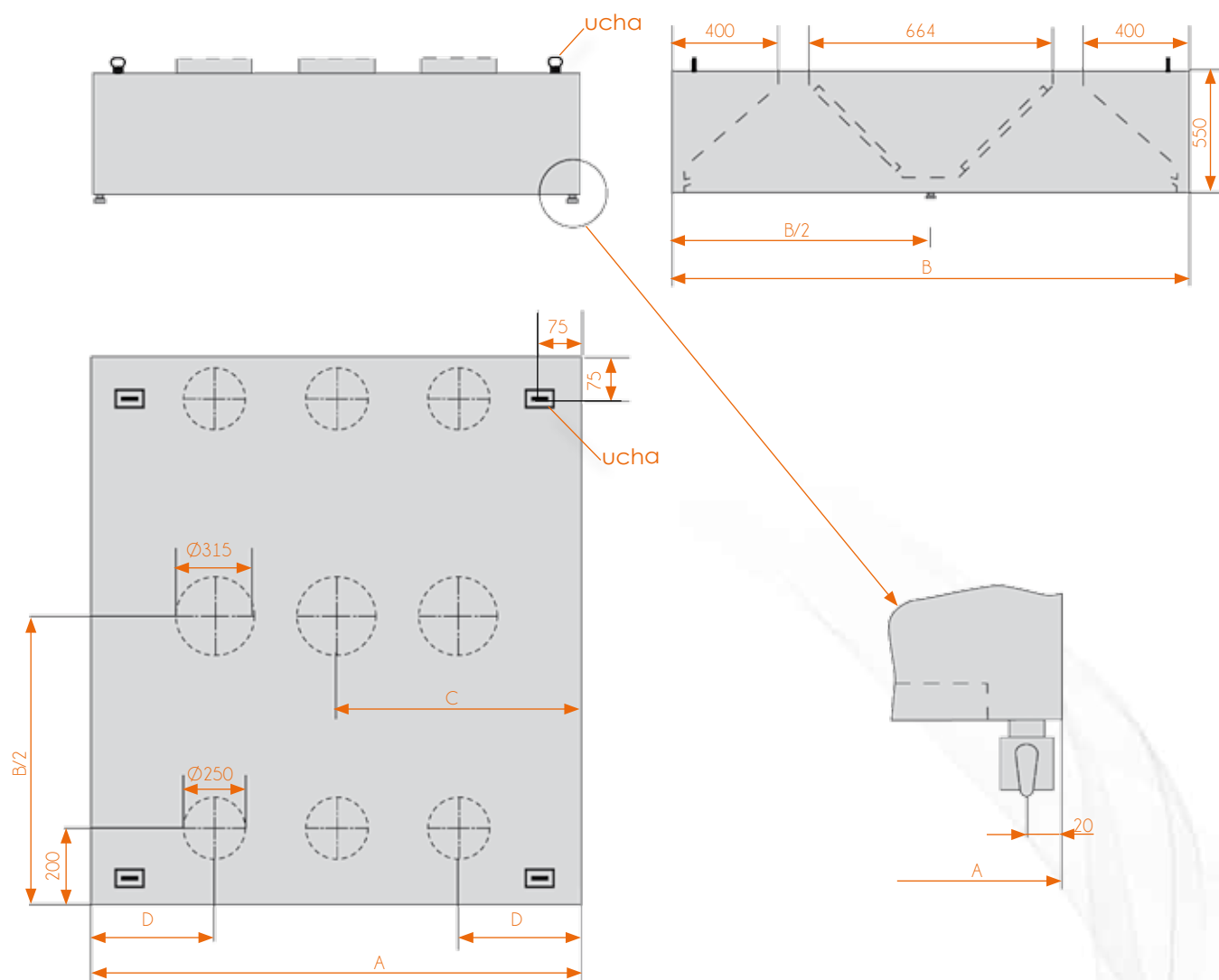

STANDARDOWE USYTUOWANIE I WYMIARY KRÓCÓW PRZYŁĄCZENIOWYCH

A	Króćce wyciągowe				Typ K; IK; I			
	Króćce nawiewne			Króćce nawiewne				
	Ø315 - 3 szt.	Ø315 - 2 szt.	Ø315 - 1 szt.	Ø250 - 6 szt.	Ø250 - 4 szt.	Ø250 - 2 szt.		
Wymiary [mm]	C [mm]	D [mm]	D [mm]	C [mm]	D [mm]	D [mm]	C [mm]	
$1000 \leq A < 1300$	-	-	-	A/2	-	-	-	A/2
$1300 \leq A < 1700$	-	-	350	-	-	-	350	-
$1700 \leq A < 2500$	A/2	350	500	-	A/2	350	500	-

WYMIARY INSTALACYJNE OKAPÓW CENTRALNYCH WYKONANYCH JAKO ZESTAWIONE PRZYŚCIENNE OKAPY NAWIEWNO-WYCIĄGOWE

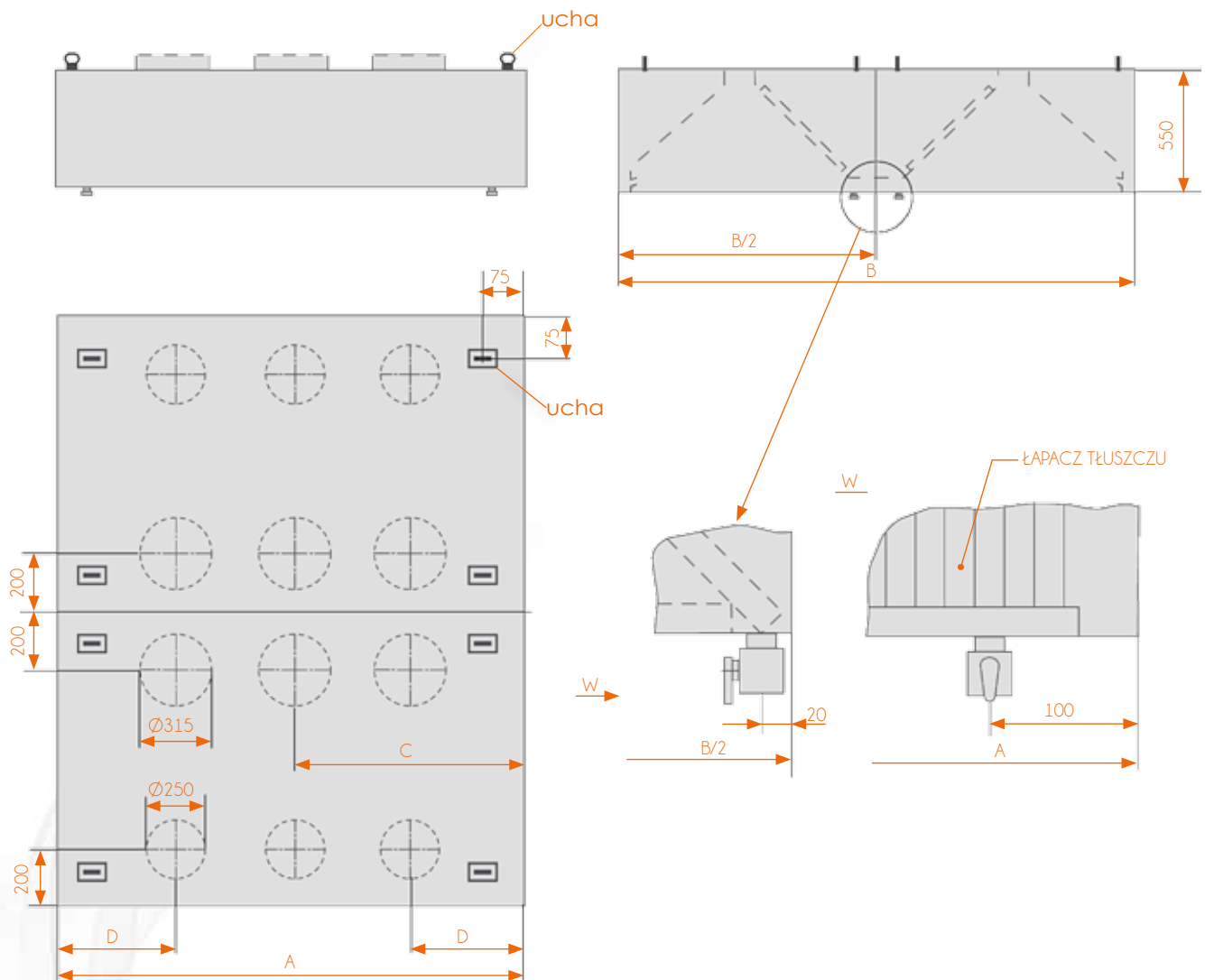

STANDARDOWE USYTUOWANIE I WYMIARY KRÓCÓW PRZYŁĄCZENIOWYCH

A	Króćce wyciągowe		Typ K; IK; I			
	Ø315 - 2 szt.	Ø315 - 4 szt.	Króćce nawiewne		Ø250 - 4 szt.	Ø250 - 2 szt.
	Ø250 - 6 szt.	Ø250 - 4 szt.	Ø250 - 2 szt.			
Wymiary [mm]	C [mm]	D [mm]	C [mm]	D [mm]	D [mm]	C [mm]
$1000 \leq A < 1300$	A/2	-	-	-	-	A/2
$1300 \leq A < 1700$	A/2	350	-	-	350	-
$1700 \leq A < 2500$	A/2	500	A/2	350	500	-

SPOSÓB ZAWIESZENIA OKAPÓW NAWIEWNO-WYCIĄGOWYCH, KONDENSACYJNYCH I OKAPÓW DO ZABUDOWY

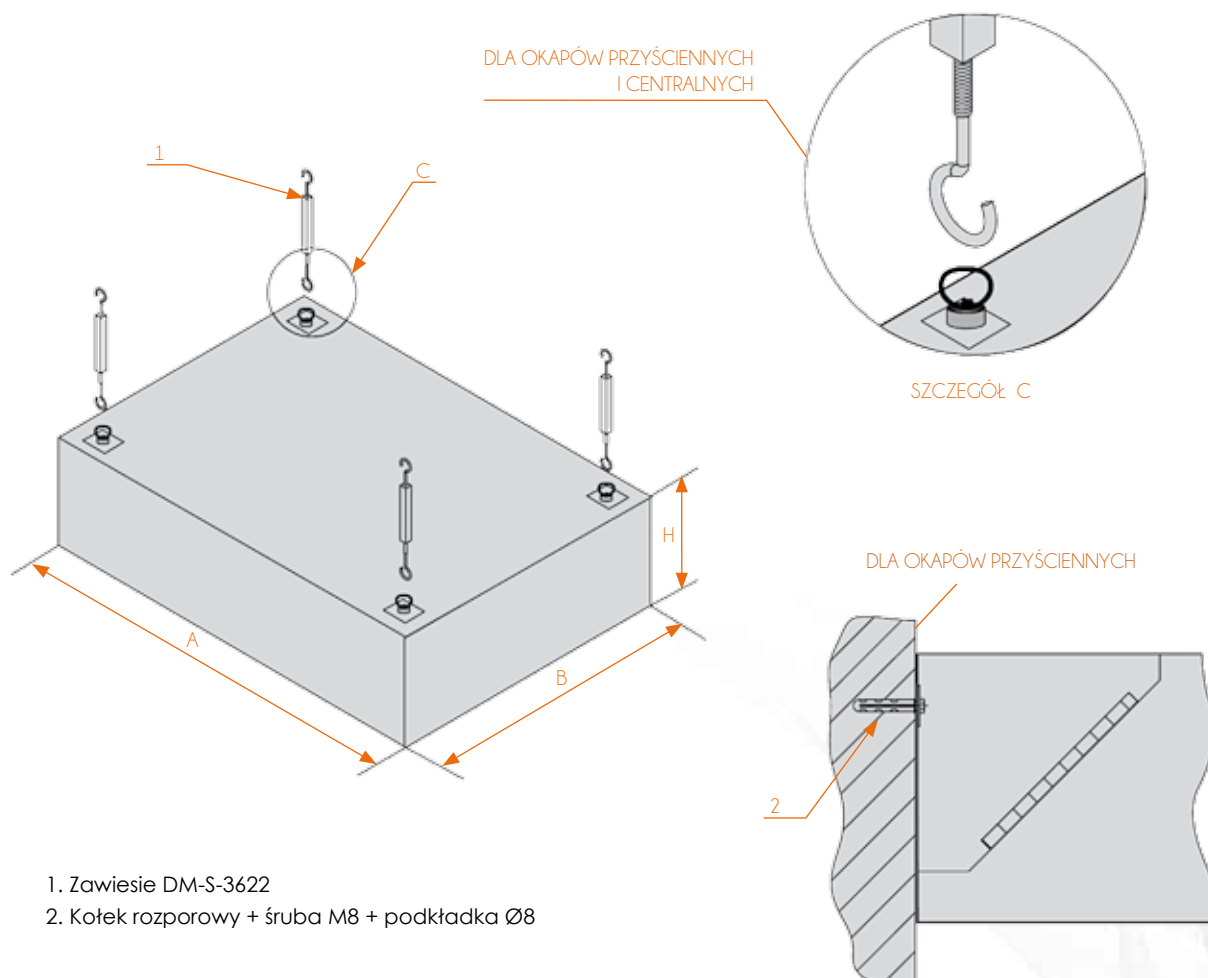

USYTUOWANIE LISTWY MASKUJĄCEJ DLA ZESTAWIONYCH OKAPÓW

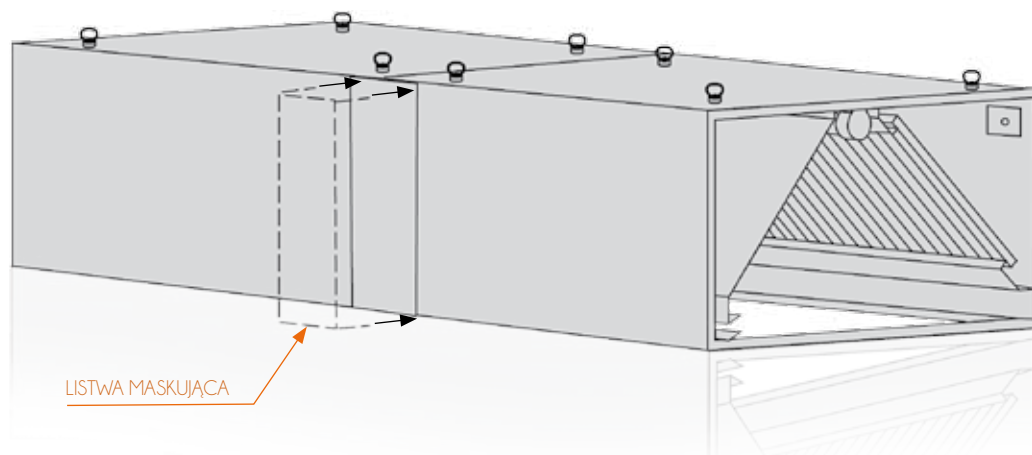

UWAGI: Listwa o szerokości 100 mm i wysokości okapu - stanowi opcjonalne wyposażenie okapów A > 2500

okapy kondensacyjne



PRZEZNACZENIE - DZIAŁANIE

Wyciągowe okapy kondensacyjne, przeznaczone są do kondensacji i usuwania wykroplonej na ściankach okapu pary wodnej wytwarzanej przez urządzenia kuchenne, nie wytwarzające tłuszczu, takie jak: kotły warzelne, zmywarki i inne. Kondensat gromadzi się w rynienkach ociekowej, skąd za pomocą zaworu spustowego odprowadzany jest poza okap.

1. Korpus okapu
2. Króciec wyciągowy (wyposażenie dodatkowe).
3. Przepustnica regulacyjna (wyposażenie dodatkowe).
4. Zawiesie (wyposażenie dodatkowe).
5. Ucho montażowe
6. Przesłona górna
7. Przesłony dolne
8. Korek spustowy

WYKONANIE I KONSTRUKCJA

Okapy wykonane są z atestowanej stali nierdzewnej w gatunku AISI 304. Korpusowa, spawana konstrukcja okapów, posiada system rynien ociekowych, wyposażonych w zawór spustowy, odprowadzających osadzające się zanieczyszczenia.

Okapy o długości $A \leq 3000$ wykonane są jako monolit, natomiast przy długości $A > 3000$ jako zestawiane segmenty.

Okapy wyposażone są w system mocowań w kształcie ucha, umożliwiających ich zawieszenie. Standardowe rozmieszczenie, kształt i wymiar króćców przyłączeniowych dla wyciągu powietrza określone zostało na odpowiadających poszczególnym modelom okapów rysunkach (króciec stanowi dodatkowe wyposażenie okapu).

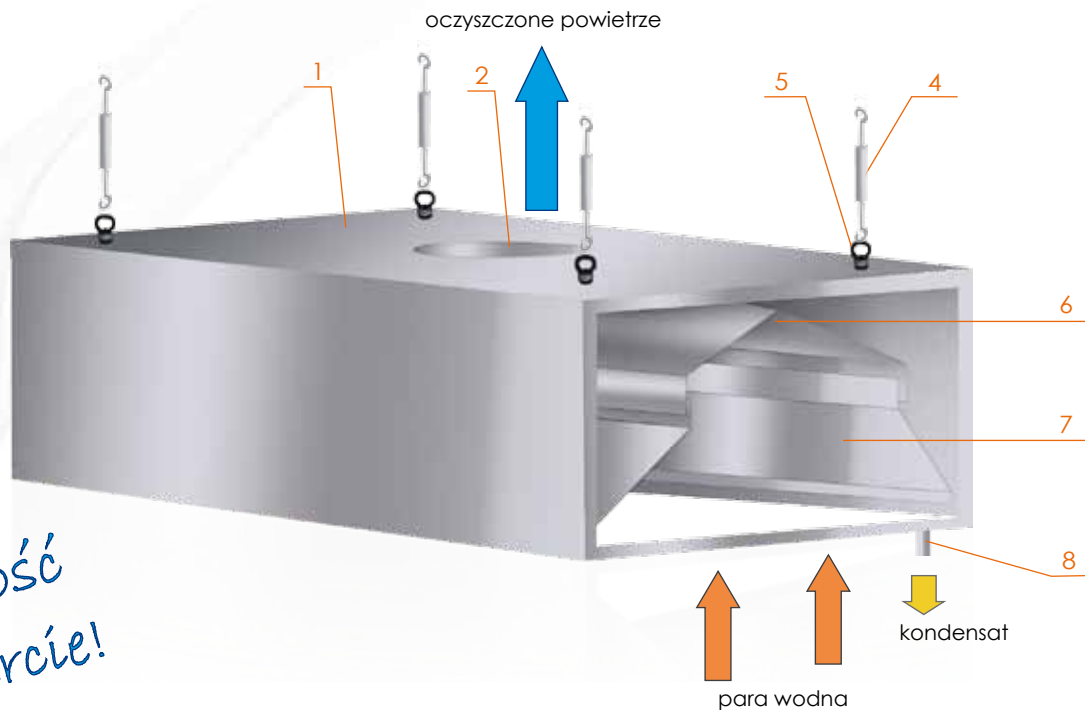

AKCESORIA DLA OKAPÓW KONDENSACYJNYCH

Okapy kondensacyjne wyposażone mogą być dodatkowo w:

1. **Króćce** DM-S-3620, DM-S-3621
2. **Zawiesia** DM-S-3622
3. **Przepustnicę regulacyjną** DM-S-3634
4. **Oświetlenie** (IP 65) DM-S-3626
5. **Nadbudowę** DM-S-3610

REGULACJA ILOŚCI WYCIĄGANEGO POWIETRZA

Regulacja ilości wyciąganego przez okap powietrza dokonywana jest przez zmianę położenia płyty przepustnicy regulacyjnej.

OKAP KONDENSACYJNY DM-S-3616

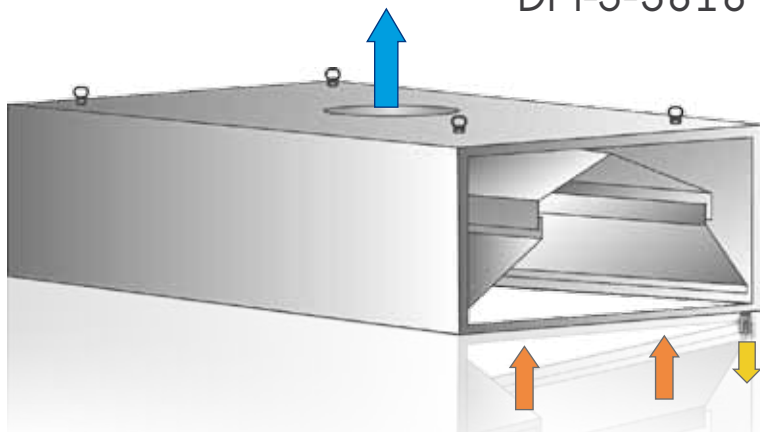

Typ	Długość [mm]	Szerokość [mm]	Wysokość [mm]	Masa [kg/mb.] okapu
Monolityczny	1000-3000 gradacja co 100 mm	1000	400/550*	53
		1100		56
		1200		59
		1300		62
		1400		65

* brak możliwości zastosowania wentylatora w komorze okapu

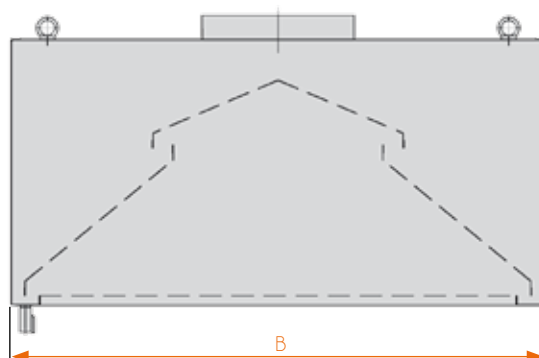
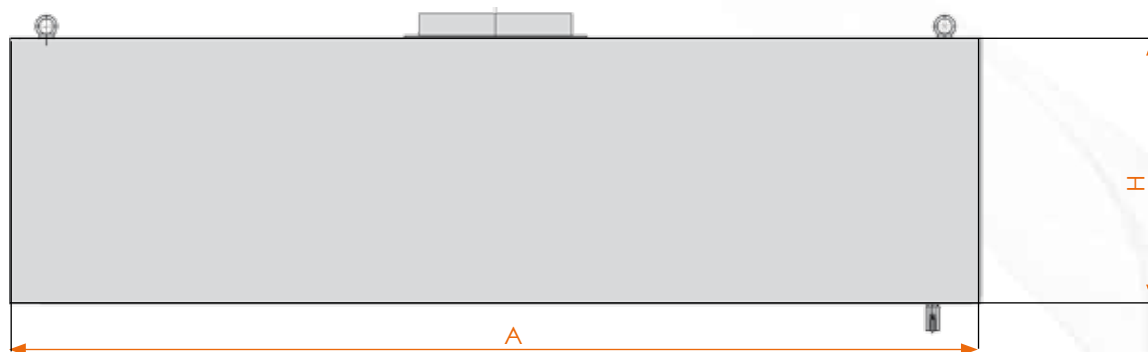

1. Wymiary instalacyjne okapów kondensacyjnych na stronie 12
2. Standardowe usytuowanie i wymiary króćców przyłączeniowych okapów kondensacyjnych na stronie 12
3. Sposób zawieszenia okapu kondensacyjnego analogiczny jak okapu nawiewno - wyciągowego na stronie 22

UWAGI: Okapy o innych wymiarach wymagają przeprowadzenia uzgodnień z producentem. Producent zastrzega sobie możliwość wprowadzenia, bez powiadomienia, zmian parametrów i konstrukcji, wynikających z modernizacji wyrobu. Rysunki okapów zawierają elementy wyposażenia dodatkowego (tapacze tłuszczu, oświetlenie, itp.) wymagające odrębnego wyspecyfikowania w zamówieniu.

okapy kondensacyjne z nawiewem



PRZEZNACZENIE - DZIAŁANIE

Wyciągowe okapy kondensacyjne z nawiewem przeznaczone są do kondensacji i usuwania wykoplonej na ściankach okapu pary wodnej wytwarzanej przez urządzenia kuchenne nie wytwarzające tłuszczu, takie jak: kotły warzelne, zmywarki i inne. Kondensat gromadzi się w rynience ociekowej skąd za pomocą zaworu spustowego odprowadzany jest poza okap. Jednocześnie umożliwiają uzyskanie prawidłowego bilansu powietrza wyciąganego i nawiewanego w pomieszczeniu

Trzy sposoby dystrybucji nawiewanego powietrza:

1. **Typ I** - strumień powietrza podawany jest w kierunku środka okapu. Intensyfikuje wędrowkę wyciąganego powietrza do szczelin między przestonami roboczymi*.
2. **Typ K** - strumień powietrza nawiewany jest przez perforowaną ścianę czołową do pomieszczenia. Doprowadzenie świeżego powietrza do strefy pracy*.
3. **Typ IK** - oba strumienie „indukcyjny” i „kompensacyjny” podawane są jednocześnie*.
(* zalecany przedział wydajności wg. „ZESZYTU BADAŃ OKAPU”)

WYKONANIE I KONSTRUKCJA

Okapy wykonywane są z atestowanej stali nierdzewnej w gatunku AISI 304 oraz innych atestowanych stali nierdzewnych. Korpusowa spawana konstrukcja okapów posiada system rynien ociekowych wyposażonych w zawór spustowy, odprowadzających osadzające się zanieczyszczenia.

Okapy o długości $A \leq 2700$ wykonywane są jako monolit, natomiast przy długości $A > 2700$ jako zestawiane segmenty.

Okapy wyposażone są w system mocowań w kształcie ucha, umożliwiający ich zawieszenie. Standardowe rozmieszczenie, kształt i wymiar króćców przyłączeniowych dla wyciągu i nawiewu powietrza określone zostało na odpowiadających poszczególnym modelom okapów rysunkach (króciec stanowi dodatkowe wyposażenie okapu)

1. Korpus okapu
2. Króćce wyciągowe (wyposażenie dodatkowe)
3. Króćce nawiewne (wyposażenie dodatkowe)
4. Przepustnica regulacyjna (wyposażenie dodatkowe)
5. Zawiesie (wyposażenie dodatkowe)
6. Ucho montażowe
7. Przestona górna
8. Przestona dolna
9. Zawór spustowy
10. Komora nawiewna
11. Czoło perforowane
12. Dysze nawiewne

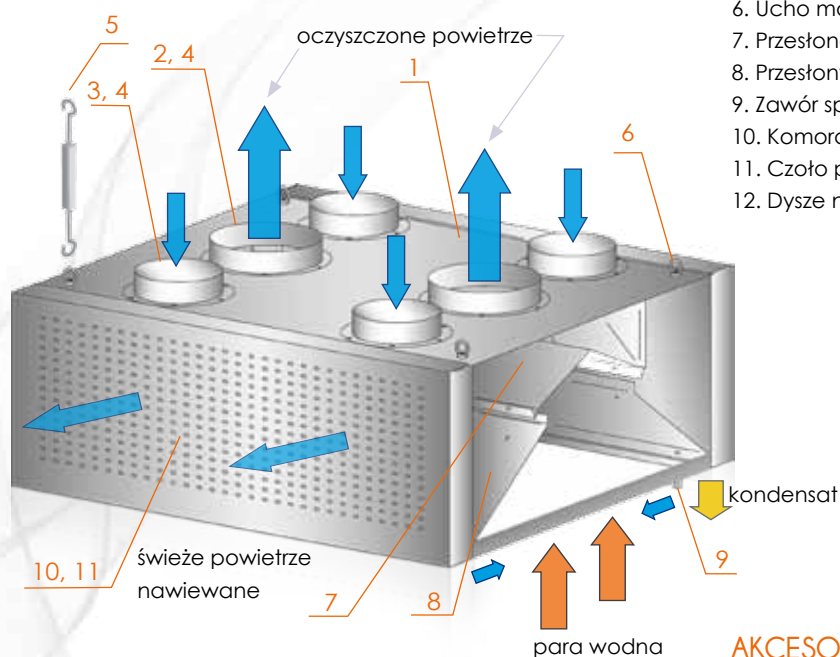

Nowość w ofercie!

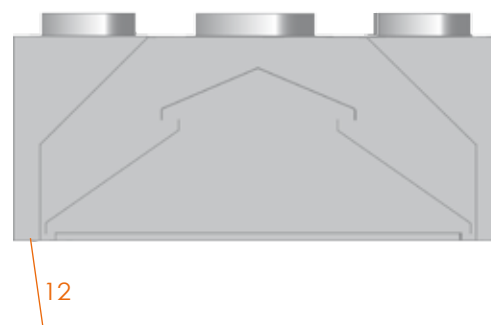

REGULACJA ILOŚCI WYCIĄGANEGO I NAWIEWNEGO POWIETRZA W OKAPACH KONDENSACYJNYCH

1. Regulacja ilości wyciąganego przez okap powietrza dokonywana jest przez zmianę położenia płyty przepustnicy regulacyjnej zamontowanej współtorowo z króćcami wyciągowymi,
2. Regulacja ilości nawiewanego przez okap powietrza dokonywana jest przez zmianę położenia przepustnicy regulacyjnej zamontowanej współtorowo z króćcami nawiewnymi.

AKCESORIA DLA OKAPÓW KONDENSACYJNYCH

Okapy kondensacyjne wyposażone mogą być dodatkowo w:

1. **Króćce wyciągowe** DM-S 3620, DM-S 3621
2. **Zawiesia** DM-S-3622
3. **Przepustnicę regulacyjną** DM-S 3634
4. **Oświetlenie** IP 65 DM-S-3626
5. **Nadbudowę** DM-S-3610

OKAP KONDENSACYJNY CENTRALNY Z NAWIEWEM DM-S-3632

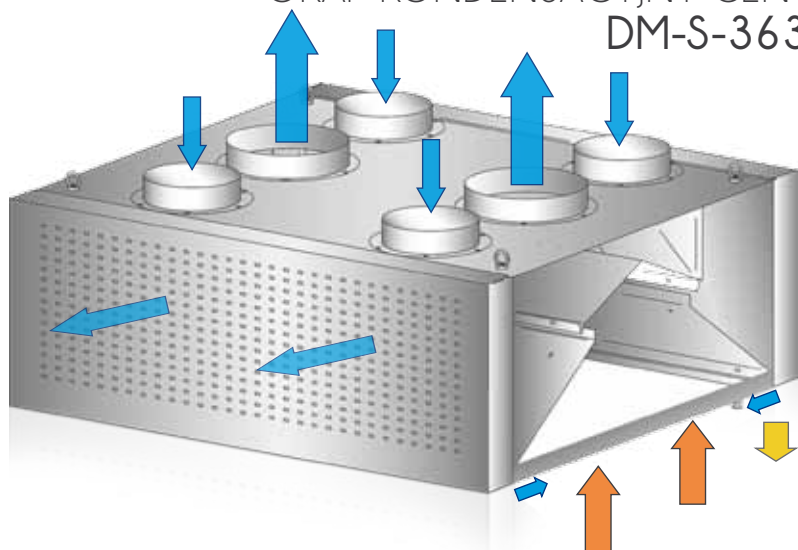

Trzy sposoby dystrybucji nawiewanego powietrza:

1. **Typ I** - strumień powietrza podawany jest w kierunku środka okapu. Intensyfikuje wędrowkę wyciąganego powietrza do szczelin między przestonami roboczymi.
2. **Typ K** - strumień powietrza nawiewany jest przez perforowaną ścianę czołową do pomieszczenia. Doprowadzenie świeżego powietrza do strefy pracy.
3. **Typ IK** - oba strumienie „indukcyjny” i „kompensacyjny” podawane są jednocześnie.

Typ	Długość [mm]	Szerokość [mm]	Wysokość [mm]	Masa [kg/mb.] okapu
Monolityczny	1000÷2700 gradacja 100 mm	1200	400 / 550*	66
		1300		69
		1400		72
		1500		75
		1600		78
Segmentowy	Okap segmentowy powstaje przez zestawienie segmentów okapu monolitycznego. Gradacja co 100 mm			

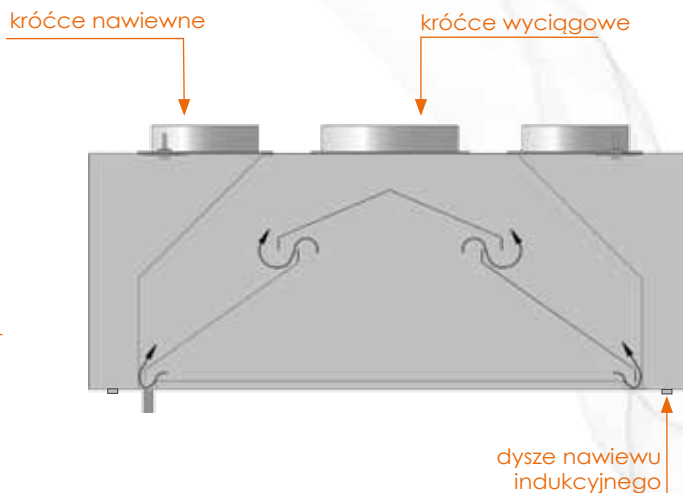
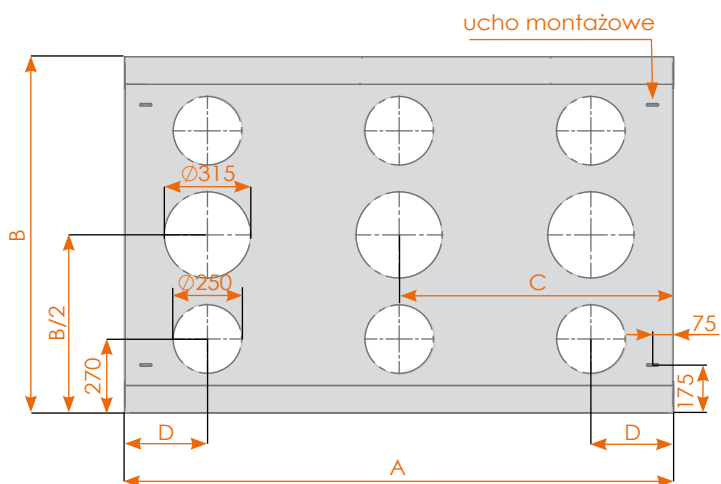

A długość okapu	Króćce wyciągowe				Króćce nawiewne			
	Ø315 x 1	Ø315 x 2	Ø315 x 3	Ø250 x 2	Ø250 x 4	Ø250 x 6		
wymiary	C	D	C	D	C	D	C	D
	[mm]							
1000 ≤ A < 1500	A/2	-	-	-	A/2	-	-	-
1500 ≤ A < 2500	A/2	350	-	-	A/2	350	-	-
2500 ≤ A < 2700	-	-	A/2	500	-	-	A/2	500

Sposób zawieszenia okapu na stronie 22

OKAP KONDENSACYJNY PRZYŚCIENNY Z NAWIEWEM DM-S-3633

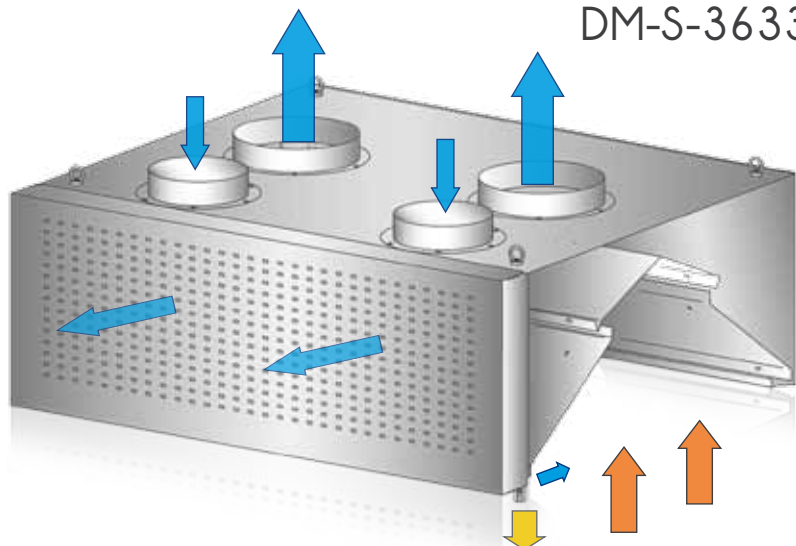

Trzy sposoby dystrybucji nawiewanego powietrza:

1. **Typ I** – strumień powietrza podawany jest w kierunku środka okapu. Intensyfikuje wędrowkę wyciąganego powietrza do szczelin między przesłonami roboczymi.
2. **Typ K** – strumień powietrza nawiewany jest przez perforowaną ścianę czołową do pomieszczenia. Doprowadzenie świeżego powietrza do strefy pracy.
3. **Typ IK** – oba strumienie „indukcyjny” i „kompensacyjny” podawane są jednocześnie.

Typ	Długość [mm]	Szerokość [mm]	Wysokość [mm]	Masa [kg/mb.] okapu
Monolityczny	1000÷2700 gradacja 100 mm	1100	400 / 550*	60
		1200		63
		1300		66
		1400		69
		1500		72
Segmentowy	Okap segmentowy powstaje przez zestawienie segmentów okapu monolitycznego. Gradacja co 100 mm			

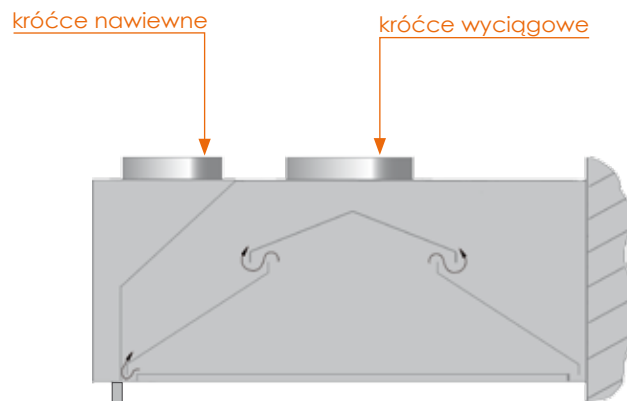
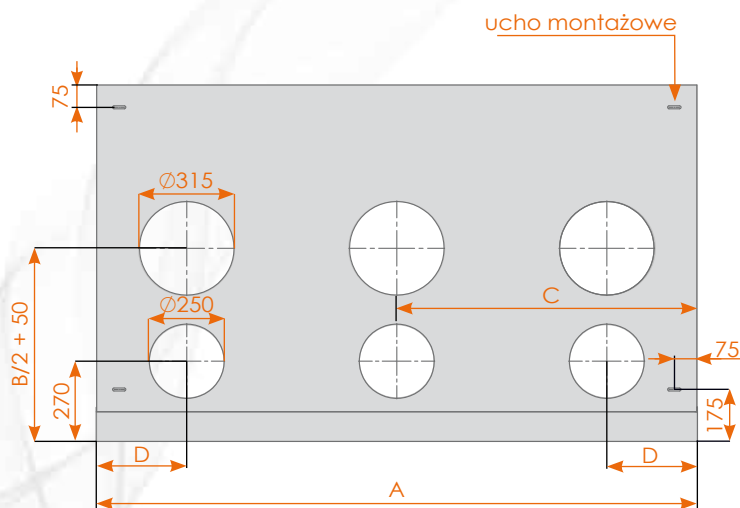

A długość okapu	Króćce wyciągowe				Króćce nawiewne				
	Ø315 x 1	Ø315 x 2	Ø315 x 3		Ø250 x 1	Ø250 x 2	Ø250 x 3		
wymiary	C	D	C	D	C	D	C	D	
[mm]									
1000 ≤ A < 1500	A/2	-	-	-	A/2	-	-	-	
1500 ≤ A < 2500	A/2	350	-	-	A/2	350	-	-	
2500 ≤ A < 2700	-	-	A/2	500	-	-	A/2	500	

Sposób zawieszenia okapu na stronie 22



okapy wyciągowe do zabudowy

PRZEZNACZENIE I DZIAŁANIE

Okapy wyciągowe do zabudowy, przy zachowaniu funkcjonalności tradycyjnych okapów wyciągowych, dają ponadto możliwość estetycznej aranżacji sufitu pomieszczeń kuchennych.

Wyciągane powietrze przepływa przez filtry, gdzie zanieczyszczenia i cząsteczki tłuszczu zostają wytrącone i odprowadzone do rynienki ociekowej zakończonej zaworem spustowym.

WYKONANIE I KONSTRUKCJA

Okapy wykonywane są z atestowanej wysokogatunkowej stali nierdzewnej w gatunku AISI 304 oraz innych atestowanych stali nierdzewnych. Korpusowa, spawana konstrukcja okapów posiada system rynien ociekowych, wyposażonych w zawór spustowy, odprowadzających osadzające się zanieczyszczenia.

Okapy o długości $A \leq 3000$ wykonywane są jako monolit, natomiast przy długości $A > 3000$ jako łączone segmenty. Okapy wyposażone są w system otworów, umożliwiający ich zawieszenie. Standardowe rozmieszczenie, kształt i wymiar króćców przyłączeniowych dla wyciągu powietrza, określone zostało na odpowiadających poszczególnym modelom okapów rysunkach (króciec stanowi dodatkowe wyposażenie okapu).

*Nowość
w ofercie!*

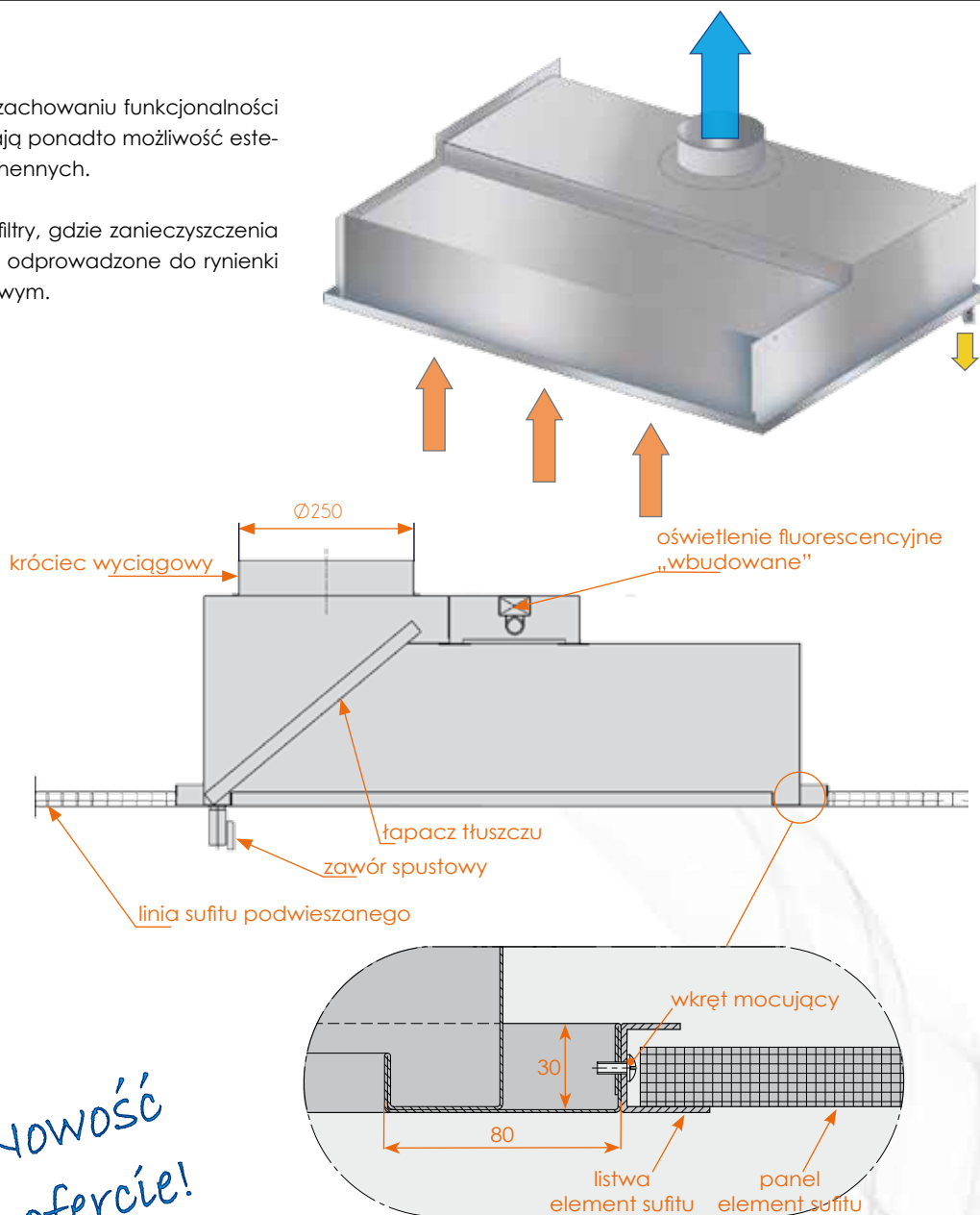

AKCESORIA DLA OKAPÓW WYCIĄGOWYCH DO ZABUDOWY

Okapy wyciągowe do zabudowy wyposażone mogą być dodatkowo w: (patrz: rozdział z Wyposażeniem Dodatkowym)

1. **Labiryntowe łapacze tłuszczu** DM-S-3611
2. **Siatkowe łapacze tłuszczu** DM-S-3628
3. **Filtr „ślepy”** DM-S-3615

4. **Króćce przyłączeniowe** DM-S-3620, DM-S-3621

5. **Zawiesia** DM-S-3622

6. **Przepustnice regulacyjne** DM-S-3624, DH-S-3634

7. **Oświetlenie** (IP 65) zamknięte szybą hartowaną

REGULACJA ILOŚCI WYCIĄGANEGO POWIETRZA W OKAPACH WYCIĄGOWYCH DO ZABUDOWY

1. Dla uzyskania zalecanej dla łapacza tłuszczu straty ciśnienia, część łapacza może być zastąpiona przez filtr „ślepy”.
2. Regulacja ilości wyciąganego przez okap powietrza, dokonywana jest przez zmianę położenia płyty przepustnicy regulacyjnej zamontowanej współotworowo z króćcami przyłączeniowymi (przepustnice stanowią dodatkowe wyposażenie okapu).

OKAP WYCIĄGOWY DO ZABUDOWY PRZYŚCIENNY DM-S-3617

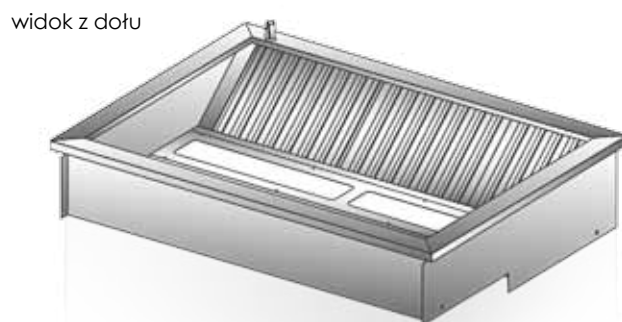
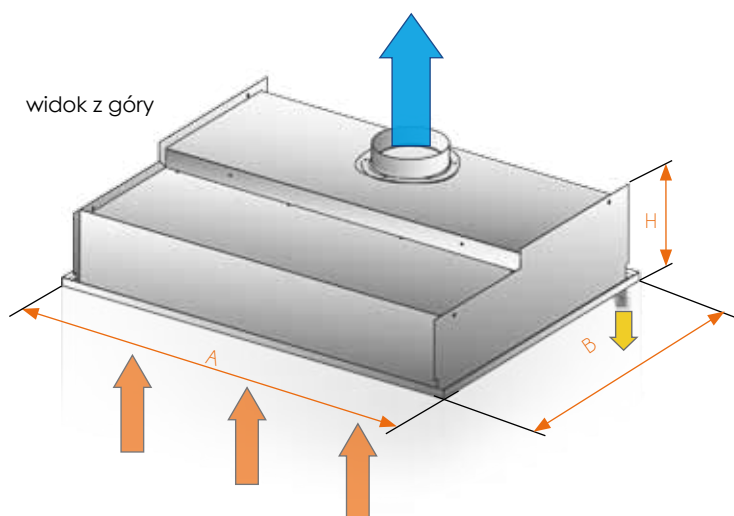

Typ	Długość [mm]	Szerokość [mm]	Wysokość [mm]	Masa kg/mb. okapu
Monolityczny	1000-3000 gradacja co 100 mm	1000	335	37
		1100		39
		1200		41
		1300		43
		1400		45
		1500		47
		1600		49
		1700		51
Segmentowy	Okap segmentowy powstaje przez zestawienie segmentów okapu monolitycznego. Gradacja co 100 mm			

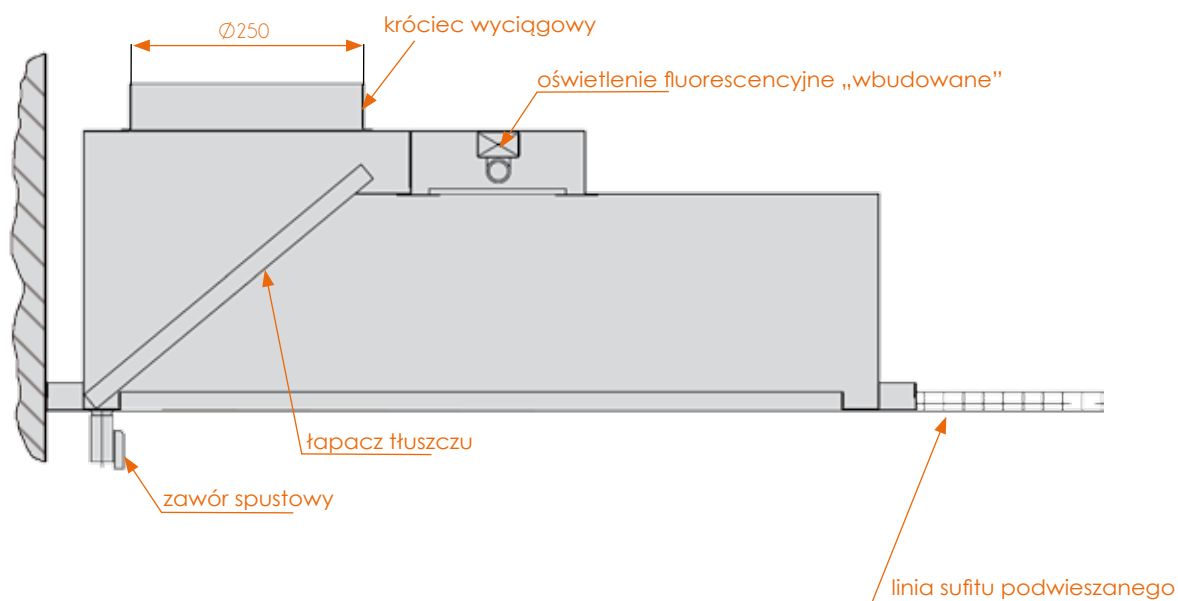

UWAGI: Okapy o innych wymiarach wymagają przeprowadzenia uzgodnień z producentem. Producent zastrzega sobie możliwość wprowadzenia, bez powiadomienia, zmian parametrów i konstrukcji, wynikających z modernizacji wyrobu. Rysunki okapów zawierają elementy wyposażenia dodatkowego (łapacze tłuszczu, oświetlenie, itp.) wymagające odrębnego wyspecyfikowania w zamówieniu.

OKAP WYCIĄGOWY DO ZABUDOWY CENTRALNY DM-S-3618

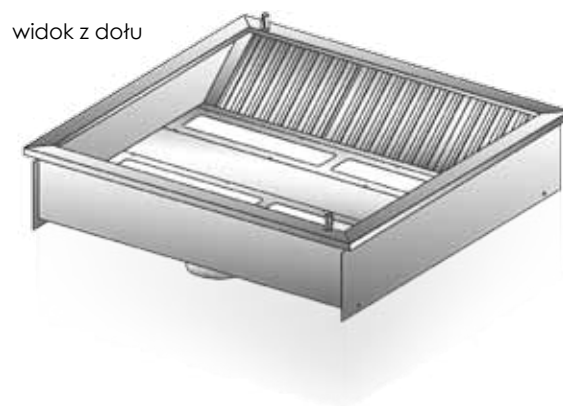
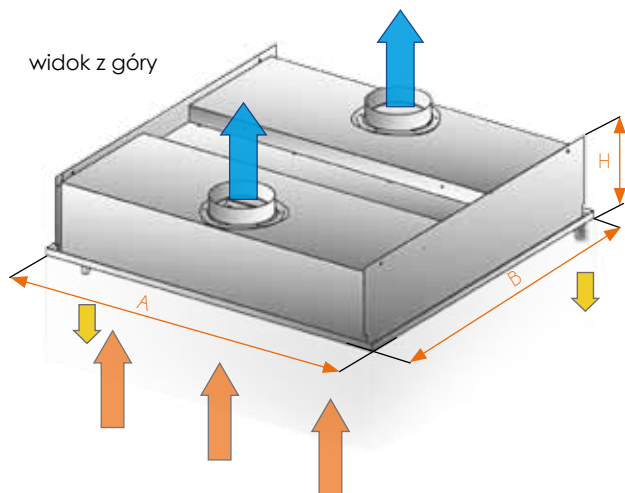

Typ	Długość [mm]	Szerokość [mm]	Wysokość [mm]	Masa kg /mb. okapu
Monolityczny	1000-3000 gradacja co 100 mm	1400	335	54
		1500		56
		1600		58
		1700		60
Segmentowy	Okap segmentowy powstaje przez zestawienie segmentów okapu monolitycznego. Gradacja co 100mm			

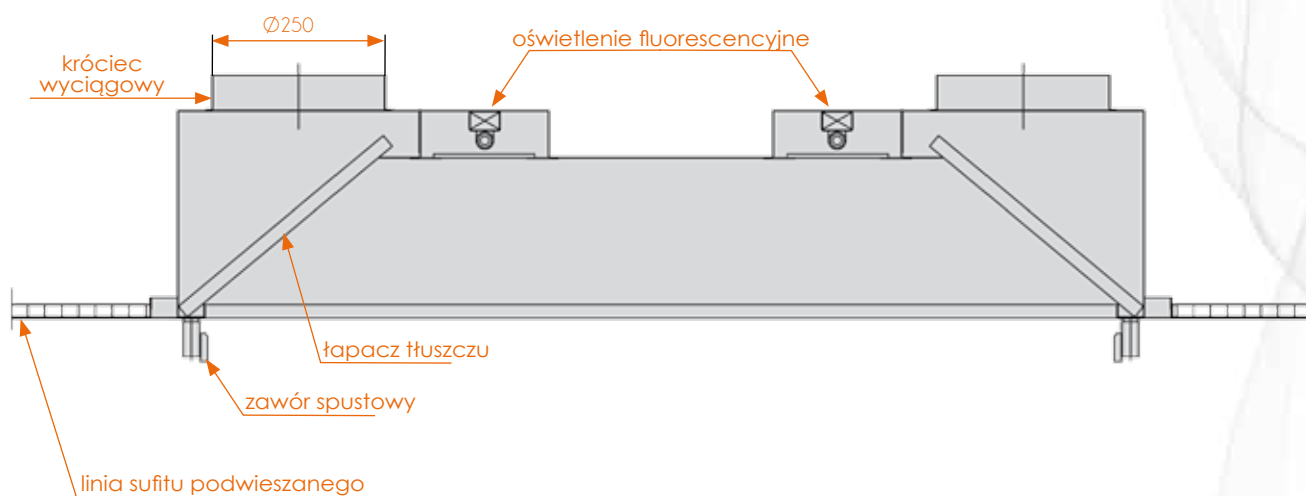

UWAGI: Okapy o innych wymiarach wymagają przeprowadzenia uzgodnień z producentem. Producent zastrzega sobie możliwość wprowadzenia, bez powiadomienia, zmian parametrów i konstrukcji, wynikających z modernizacji wyrobu. Rysunki okapów zawierają elementy wyposażenia dodatkowego (łapacze tłuszczu, oświetlenie, itp.) wymagające odrębnego wyspecyfikowania w zamówieniu.

WYMIARY INSTALACYJNE OKAPÓW DO ZABUDOWY - DM-S-3617 OKAP PRZYŚCIENNY

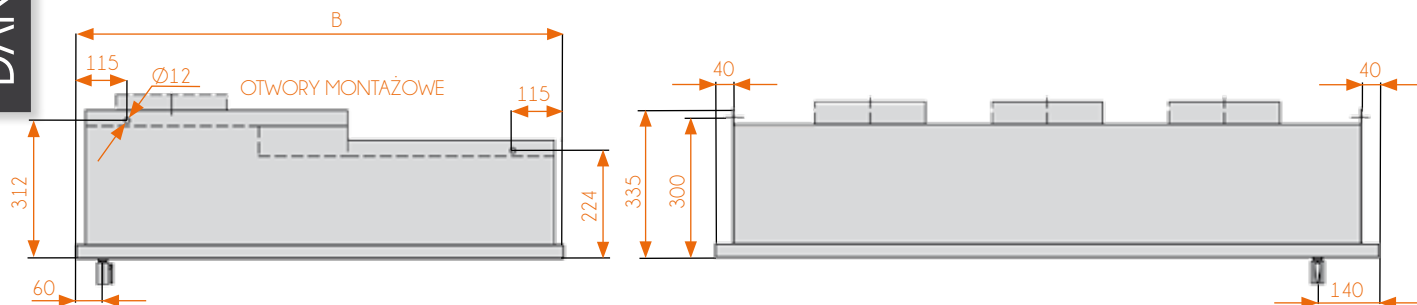

Nowość
w ofercie!

OKAPY do ZABUDOWY
idealnym sposobem na
estetyczną aranżację
sufitu

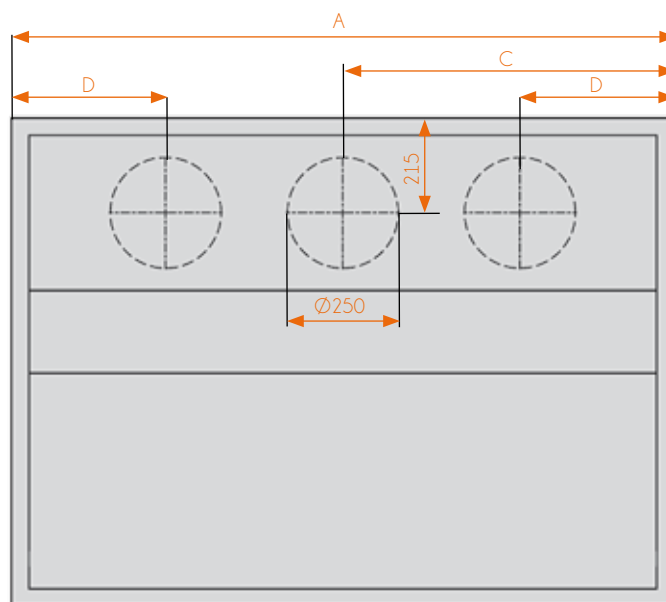

STANDARDOWE USYTUOWANIE I WYMIARY KRÓĆCÓW PRZYŁĄCZENIOWYCH

A	Ilość króćców			
	$\varnothing 250 \times 1$	$\varnothing 250 \times 2$	$\varnothing 250 \times 3$	
Wymiary [mm]	C [mm]	D [mm]	C [mm]	D [mm]
$1000 \leq A < 1300$	A/2	-	-	-
$1300 \leq A < 1700$	A/2	350	-	-
$1700 \leq A < 2500$	A/2	500	-	-
$2500 \leq A < 3000$	-	-	A/2	500

Sposób montażu przyściennego okapu wyciągowego do zabudowy analogiczny jak okapu nawiewno wyciągowego (patrz str.22).

WYMIARY INSTALACYJNE OKAPÓW DO ZABUDOWY - DM-S-3618 OKAP CENTRALNY

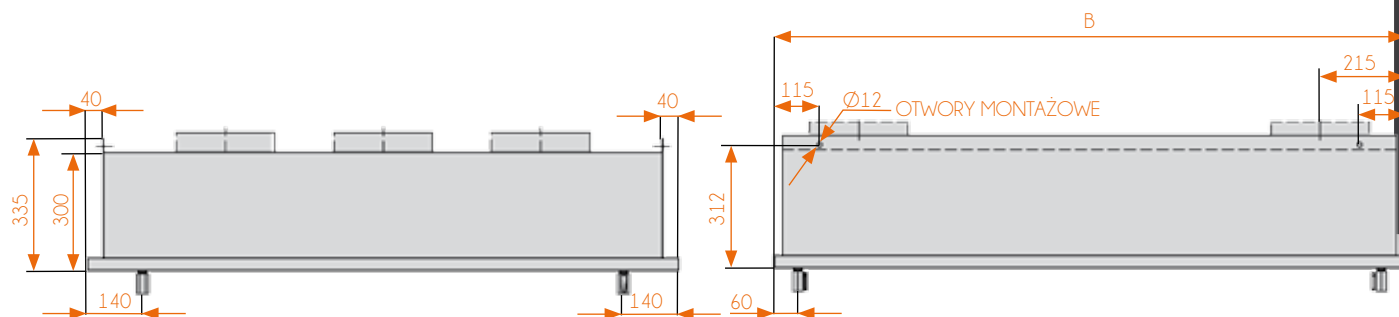

Nowość
w ofercie!
OKAPY do ZABUDOWY
idealnym sposobem na
estetyczną aranżację
sufitu

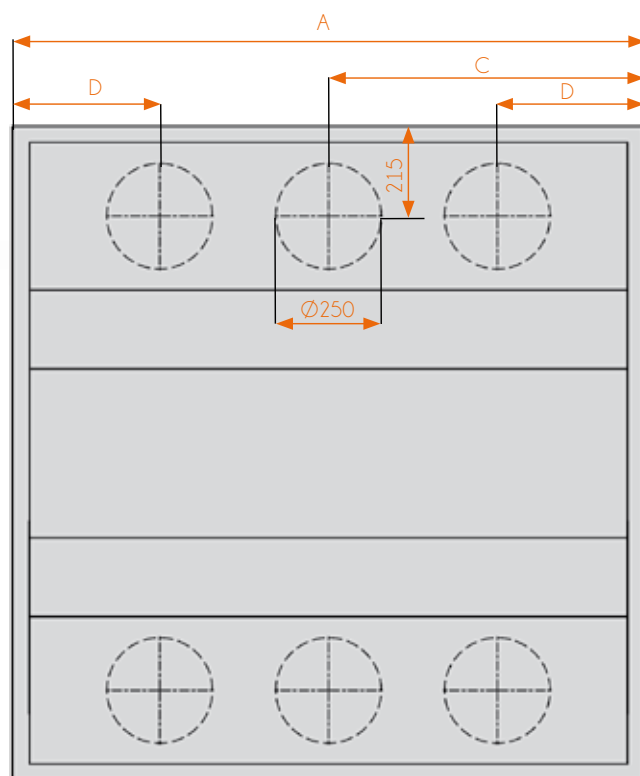

STANDARDOWE USYTUOWANIE I WYMIARY KRÓCÓW PRZYŁĄCZENIOWYCH

A	Ilość króćców			
	Ø250 x 2	Ø250 x 4	Ø250 x 6	
Wymiary [mm]	C [mm]	D [mm]	C [mm]	D [mm]
$1000 \leq A < 1300$	A/2	-	-	-
$1300 \leq A < 1700$	A/2	350	-	-
$1700 \leq A < 2500$	A/2	500	-	-
$2500 \leq A < 3000$	-	-	A/2	500

Sposób montażu centralnego okapu wyciągowego do zabudowy analogiczny jak okapu nawiewno wyciągowego na stronie 22



S U F I T Y
W E N T Y L A C Y J N E



sufity wentylacyjne

SUFIT WENTYLACYJNY DM-S-3619

Sufity wentylacyjne to nowoczesne rozwiązanie wentylacji dla profesjonalnej gastronomii, szczególnie przydatne w przypadkach „mocno obciążonych” pomieszczeń.

Pozwalają na sprawną wymianę dowolnie dużych ilości powietrza, bez utraty komfortowych dla pracujących w kuchni osób warunków. Tworzą ponadto wyjątkowo estetyczną formę aranżacji sufitu i zabudowania wszystkich elementów wentylacyjnych.

Standardowymi podzespołami do wykonania stropu są moduły powietrza nawiewanego i wyciąganego, belki oświetlenia, panele maskujące, a także akcesoria montażowe.

Moduł powietrza wyciąganego posiada:

- **obudowę zewnętrzną**
- **króćce przyłączeniowe** (opcjonalnie z przepustnicami)

- **filtry powietrza**
- **rynienkę ociekową** zakończoną zaworem spustu kondensatu
- opcjonalnie może być wyposażony w **oświetlenie wbudowane** zamknięte szybą hartowaną

Moduł powietrza nawiewanego posiada:

- **obudowę zewnętrzną**,
- **króćce przyłączeniowe** (opcjonalnie z przepustnicami)
- **perforowane panele nawiewne oraz pełne panele wypełniające**
- opcjonalnie może być wyposażony w **oświetlenie wbudowane** zamknięte szybą hartowaną

Wszystkie elementy sufitu wentylacyjnego wykonane są z atestowanej stali nierdzewnej w gatunku AISI 304 oraz innych atestowanych stali nierdzewnych

PRZYKŁAD WYKONANIA SUFITU WENTYLACYJNEGO

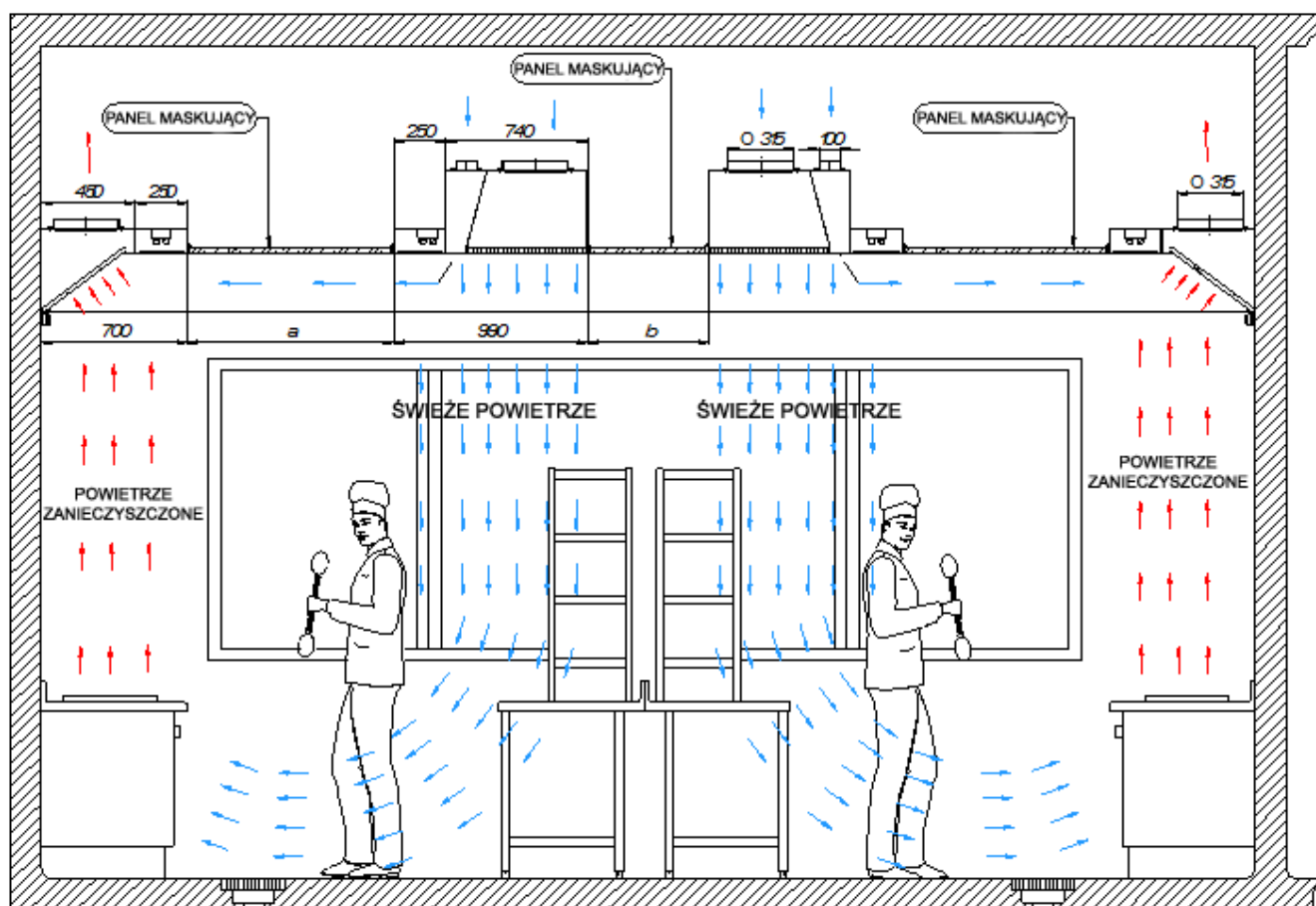

SUFIT WENTYLACYJNY PRZYKŁAD DM-S-3619

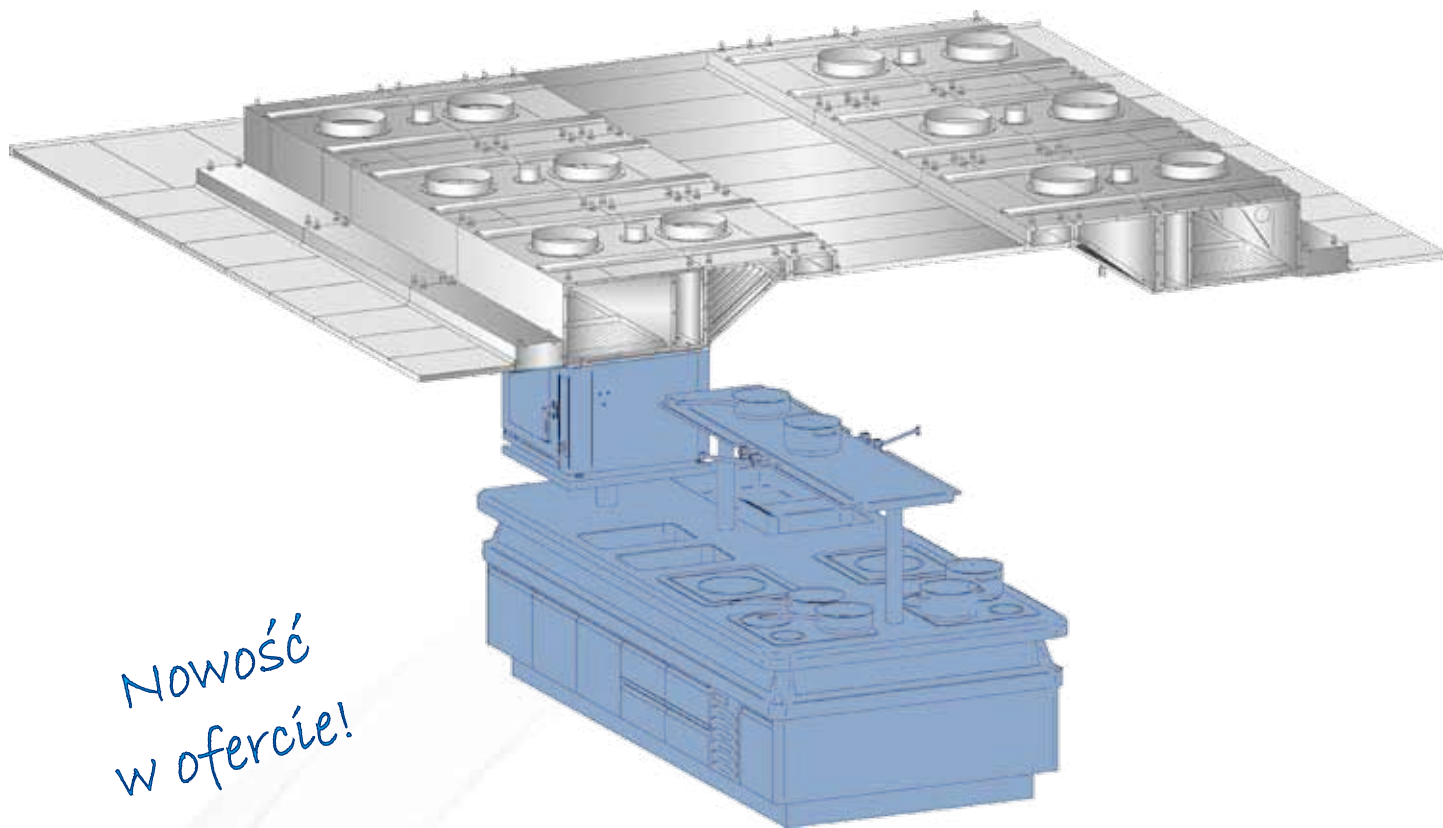

*Nowość
w ofercie!*

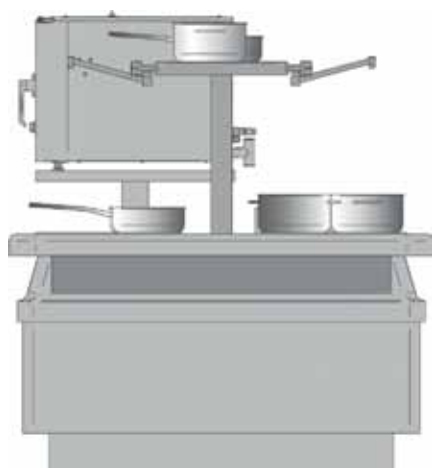
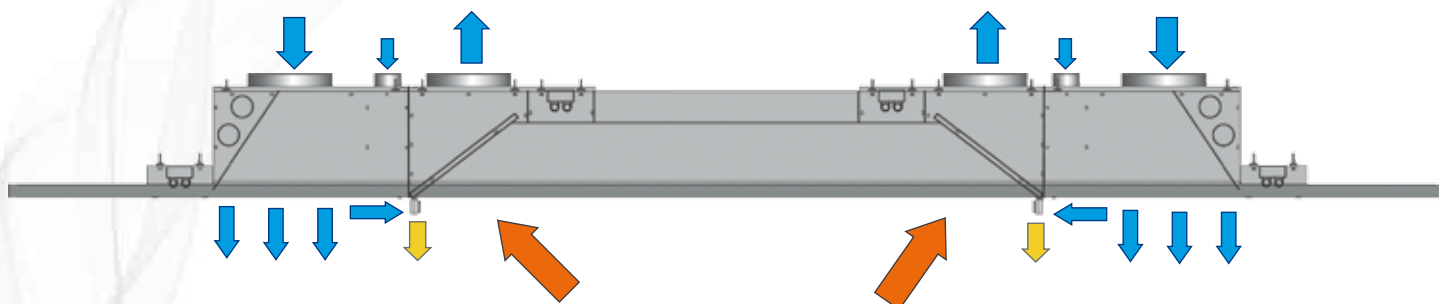

SUFIT WENTYLACYJNY PRZYKŁAD DM-S-3619

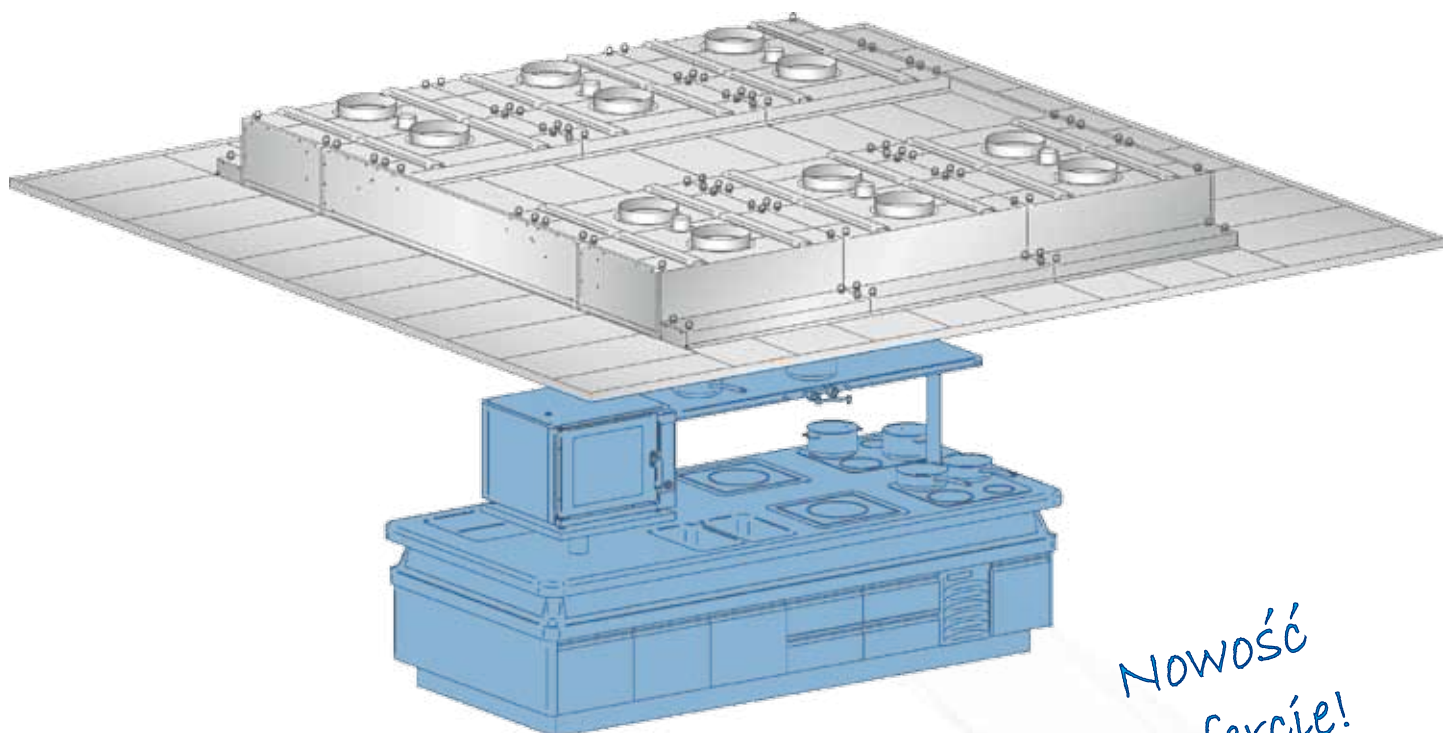

*Nowość
w ofercie!*

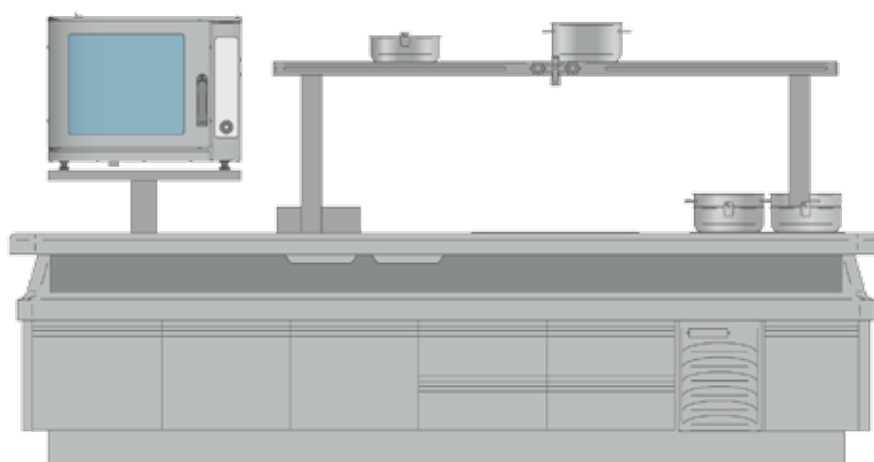
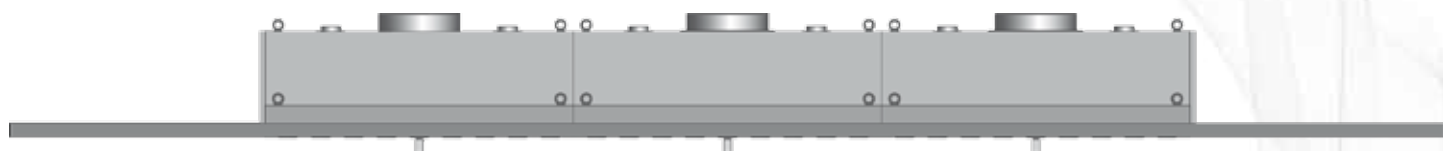

SUFIT WENTYLACYJNY PRZYKŁAD DM-S-3619

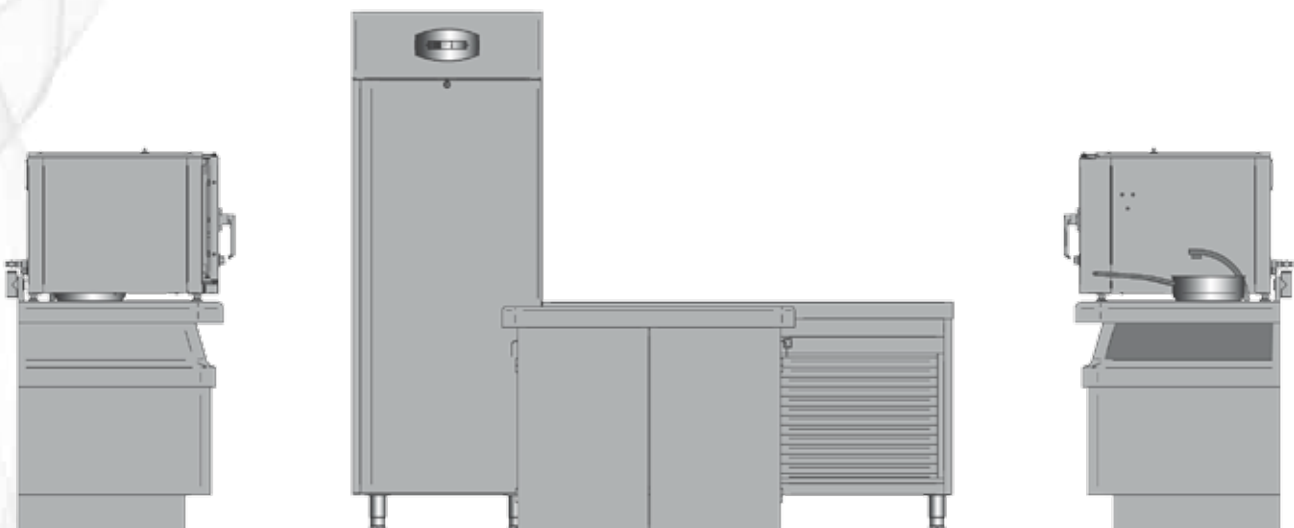
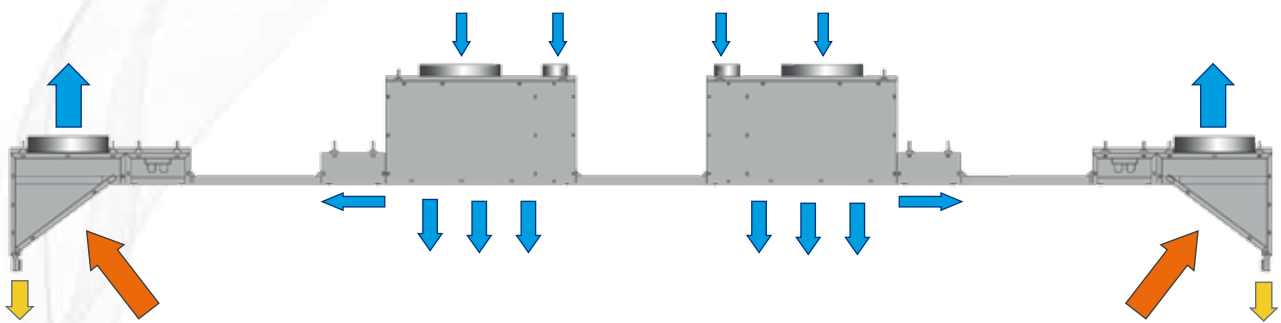
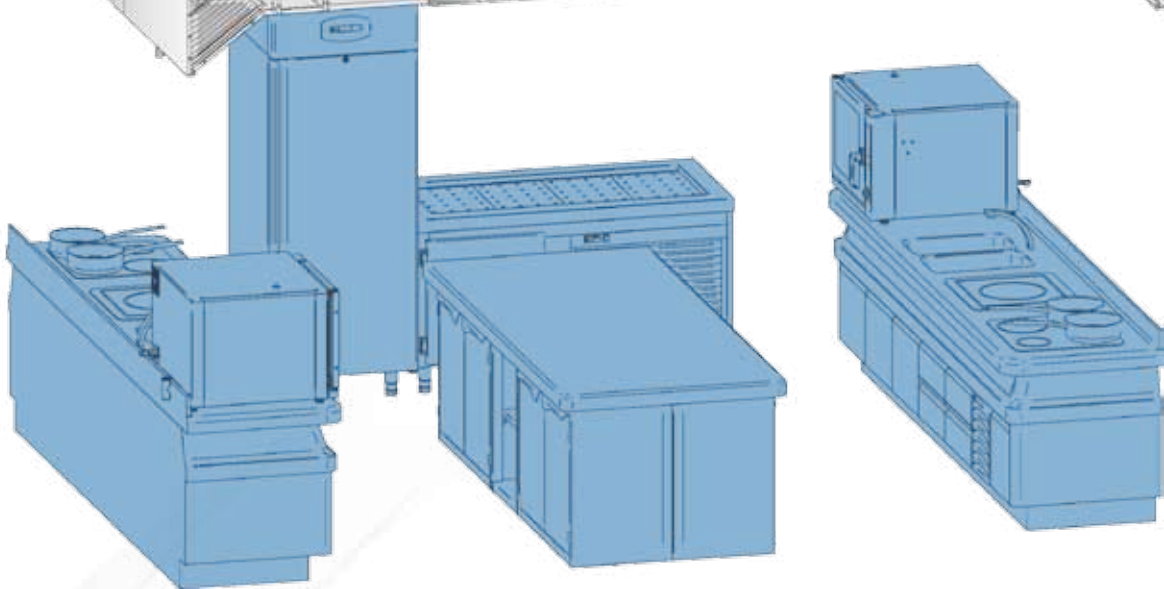
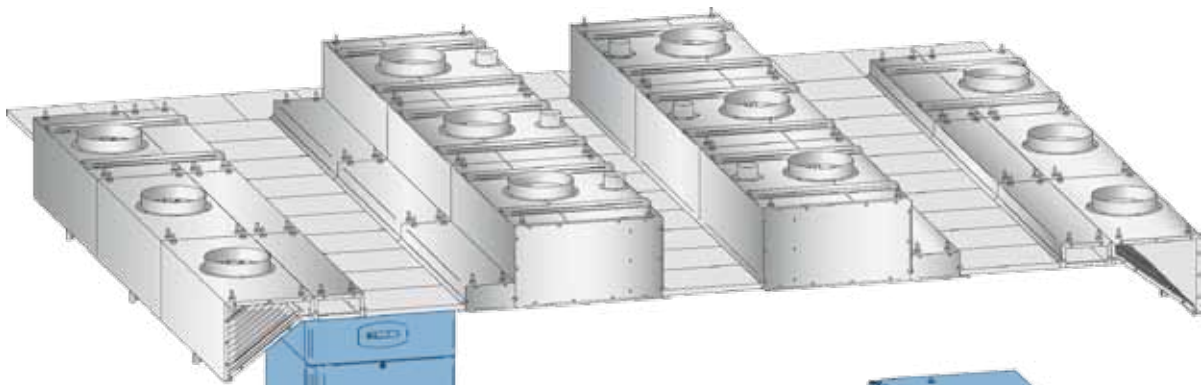

ELEMENTY SUFITÓW WENTYLACYJNYCH

1. MODUŁ WYCIĄGOWY Z BELKĄ OŚWIETLENIA

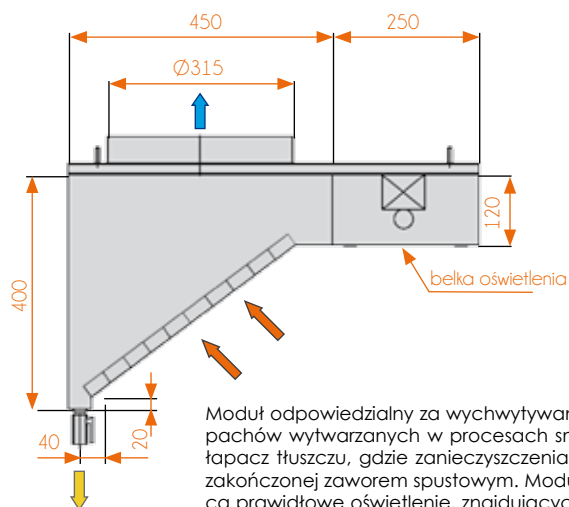

Moduł odpowiedzialny za wychwytywanie, oczyszczenie i odprowadzenie ciepła, pary, tłuszczu i nieprzyjemnych zapachów wytwarzanych w procesach smażenia, gotowania, itp. Wyciągane powietrze przepływa przez labiryntowy łożacz tłuszczu, gdzie zanieczyszczenia i cząstki tłuszczu zostają wytrącone i odprowadzone do rynienki ociekowej zakończonej zaworem spustowym. Moduł może być wykonany wspólnie z dołączoną belką oświetlenia, zapewniającą prawidłowe oświetlenie, znajdujących się pod modulem wyciągowym urządzeń kuchennych. Obudowa modułu wykonana w całości ze stali nierdzewnej posiada wyprofilowaną rynienkę ociekową, gromadzącą w sposób kontrolowany, tłuszcz wytrącony przez filtry z wywiewanego powietrza. Rynienka zakończona jest zaworem spustowym umożliwiającym okresowe usuwanie kondensatu. Króćce wyciągowe umożliwiają przyłączenie modułu wyciągowego do magistrali. Króćce mogą być wyposażone w przepustnice płaskie, pozwalające na regulowanie ilości wyciąganego przez moduł powietrza

2. PANEL MASKUJĄCY 500x(X / Y / Z)

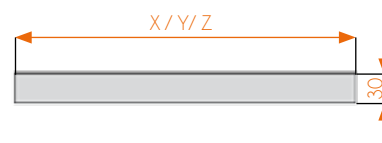

Neutralny. Instalowany w płaszczyźnie między modułami. Razem z pozostałymi elementami sufitu – pozwala na prawidłową pracę zespołu sufitu wentylacyjnego

3. MODUŁ NAWIEWNY Z BELKĄ OŚWIETLENIA

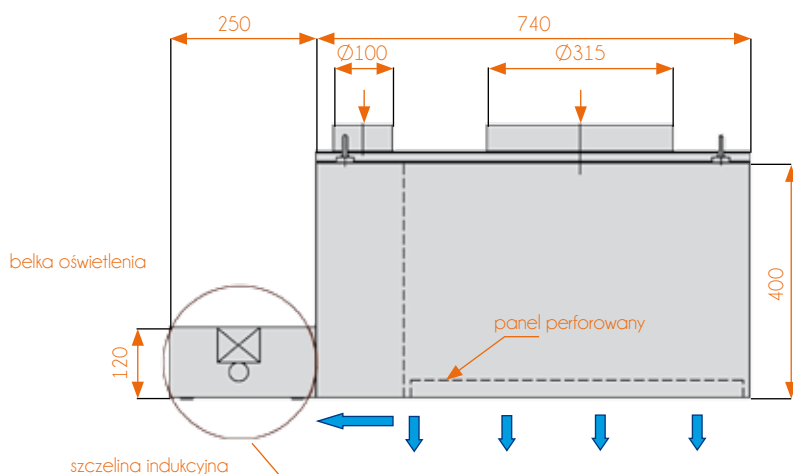

Moduł odpowiedzialny za doprowadzenie świeżego powietrza do kuchni w sposób kontrolowany. Nawiew świeżego powietrza realizowany jest: z wykorzystaniem perforowanych paneli nawiewnych, instalowanych w obudowie modułu nawiewnego; szczelin ukierunkowujących. Panele perforowane podają świeże powietrze pionowo w dół, natomiast szczeliny wyrzucają powietrze w kierunku modułów wyciągowych, intensyfikując przepływ zanieczyszczonego powietrza w kierunku wyciągu. Moduł może być wykonany wspólnie z dołączoną belką oświetlenia. Króćce nawiewne umożliwiają przyłączenie modułu nawiewnego do magistrali. Króćce mogą być wyposażone w przepustnice płaskie, pozwalające na regulowanie ilości nawiewanego przez moduł powietrza.

4. BELKA OŚWIETLENIOWA

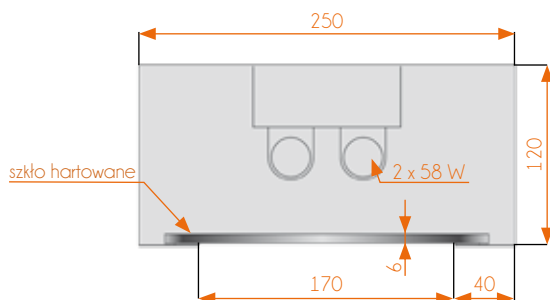

Moduł odpowiedzialny za prawidłowe oświetlenie miejsca pracy. Od spodu belka oświetlenia przesłonięta jest szybą hartowaną. Belka oświetlenia może być połączona z modułami wyciągowym lub nawiewnym, może być zawieszona samodzielnie w dowolnym miejscu pomieszczenia.

5. LISTWA MONTAŻOWA

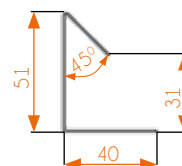

Element konstrukcyjny sufitu, umożliwiający zainstalowanie paneli maskujących.

ELEMENTY SUFITU WENTYLACYJNEGO - PRZYKŁAD KONFIGURACJI I ZALEŻNOŚCI WYMIAROWE

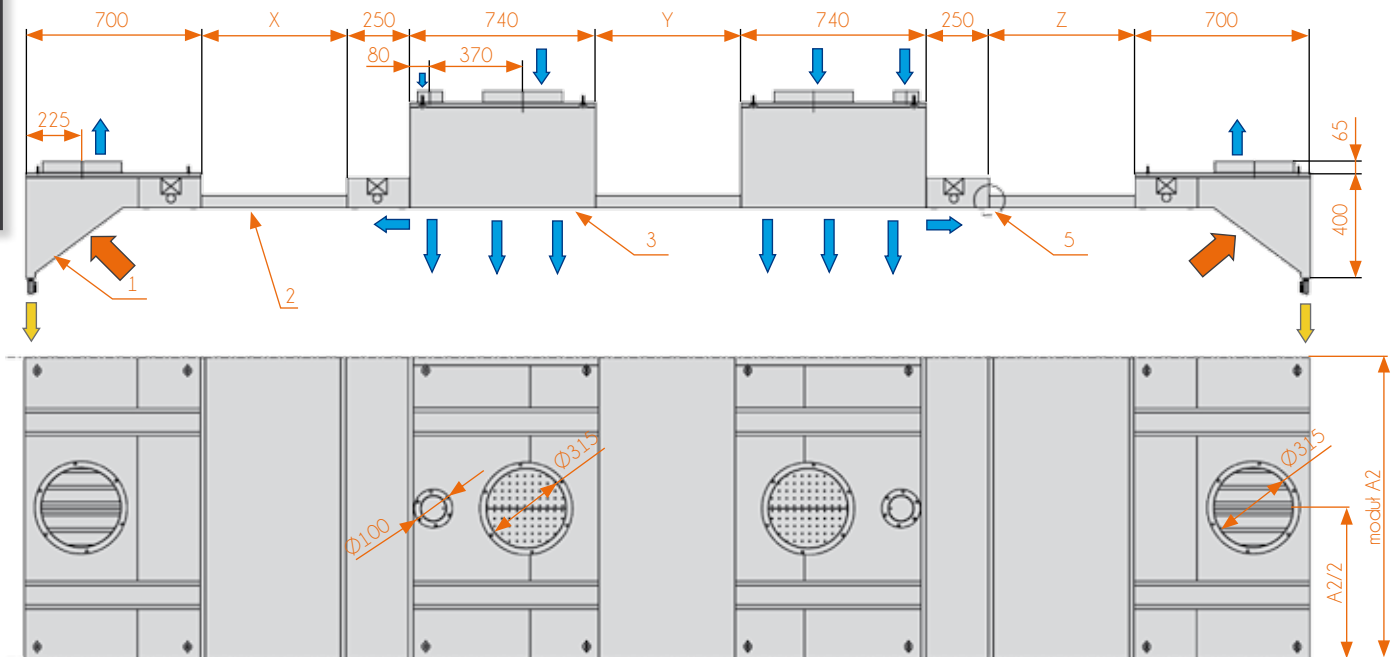

ELEMENTY SUFITU WENTYLACYJNEGO - PRZYKŁAD KONFIGURACJI I ZALEŻNOŚCI WYMIAROWE

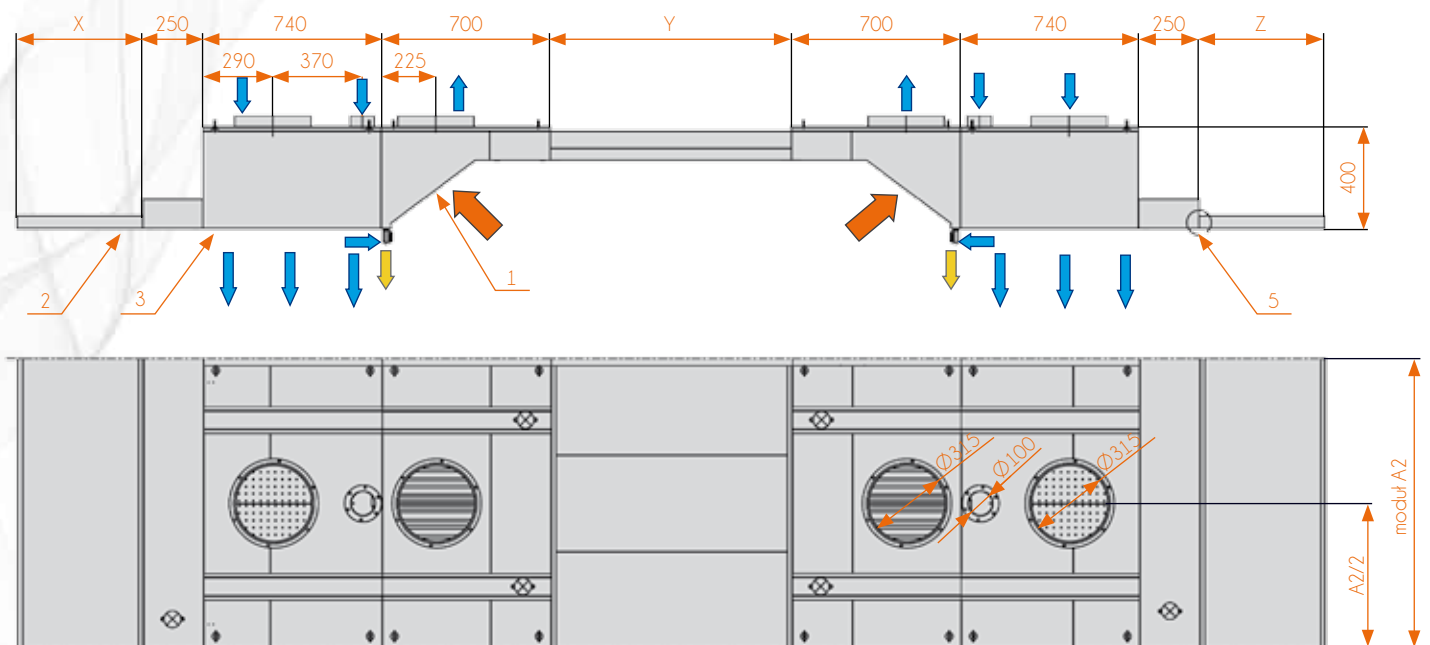

PRZYKŁAD WYKONANIA I ZALEŻNOŚCI WYMIAROWE SUFITU WENTYLACYJNEGO DLA URZĄDZEŃ PRZYŚCIENNYCH

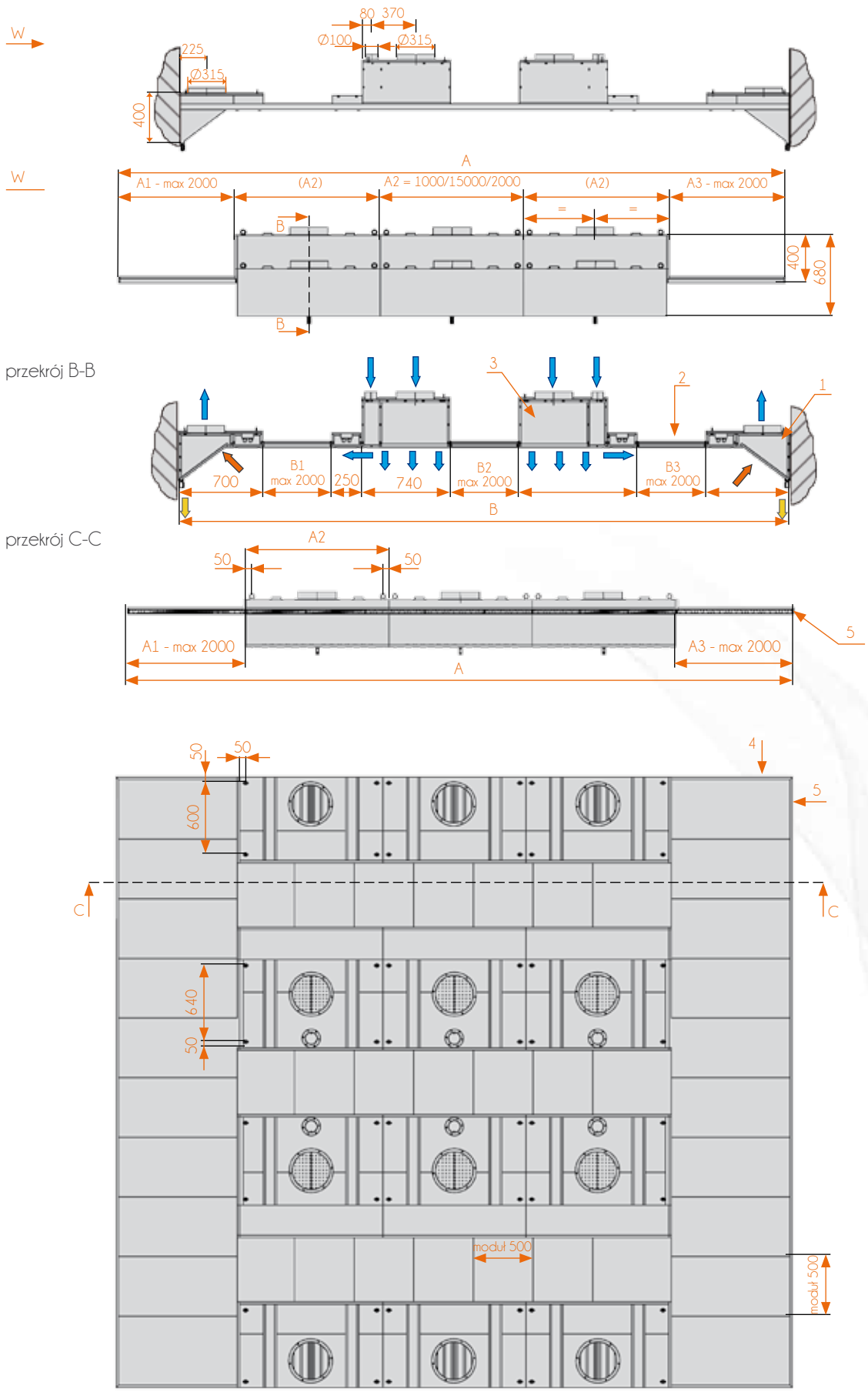

PRZYKŁAD WYKONANIA I ZALEŻNOŚCI WYMIAROWE SUFITU WENTYLACYJNEGO DLA URZĄDZEŃ CENTRALNYCH

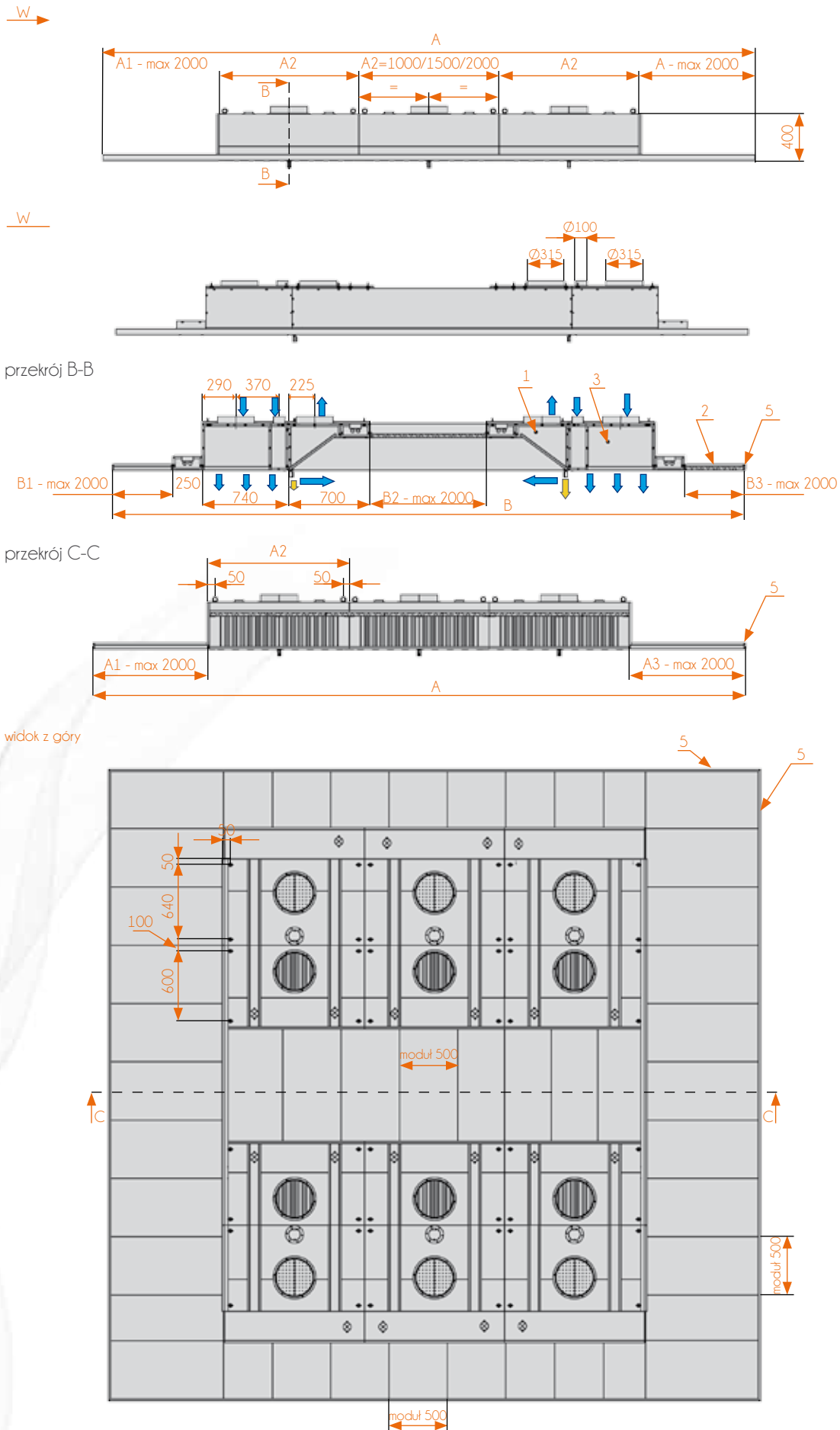



O K A P Y NAD PIECE
KONWEKCYJNO - PAROWE

okapy nad piece konwekcyjno-parowe



OKAP NAD PIECE KONWEKCYJNE I KONWEKCYJNO-PAROWE DM-S-3612

Okap nad piece konwekcyjne i konwekcyjno-parowe przeznaczony jest do wychwytywania i odprowadzania ciepła, pary, tłuszczu i nieprzyjemnych zapachów powstających w procesie pracy pieców.

Prezentowany okap współpracuje z piecami konwekcyjnymi z naparowaniem Kromet PK-4, PK-6, PK-10. (Wykonanie okapu dla innego typu pieców konwekcyjno-parowych wymaga przeprowadzenia odrębnych uzgodnień z producentem).

Standardowo okap DM-S-3612 wyposażony jest w labiryntowy łapacz tłuszczu, oświetlenie sterowane wyłącznikiem klawiszowym zamontowanym w okapie, wentylator W1 uruchamiany łącznikiem miniaturowym automatycznie po otwarciu-rozszczelnieniu drzwi pieca, króciec przyłączeniowy Ø250 umożliwiający przyłączenie okapu do kanałów wentylacyjnych. Załączenie manualne wentylatora przy zamkniętych drzwiach pieca umożliwia instalowany w standardzie wyłącznik.

1. Łapacz tłuszczu
2. Króciec przyłączeniowy Ø250
3. Wentylator W1
4. Komora oświetlenia
5. Wyłącznik oświetlenia
6. Sterownik pracy wentylatora

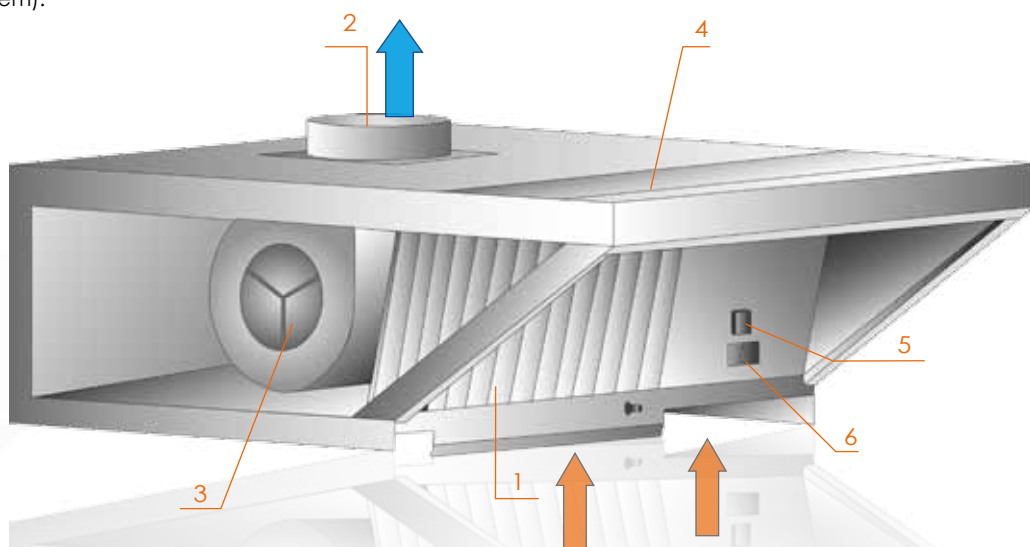

Model	Długość [mm]	Szerokość [mm]	Wysokość [mm]	Masa [kg]
DM-S-3612	760	1085	400	40

PRZYKŁAD ZAMONTOWANIA OKAPU DM-S-3612 NA PIECU KONWEKCYJNO-PAROWYM

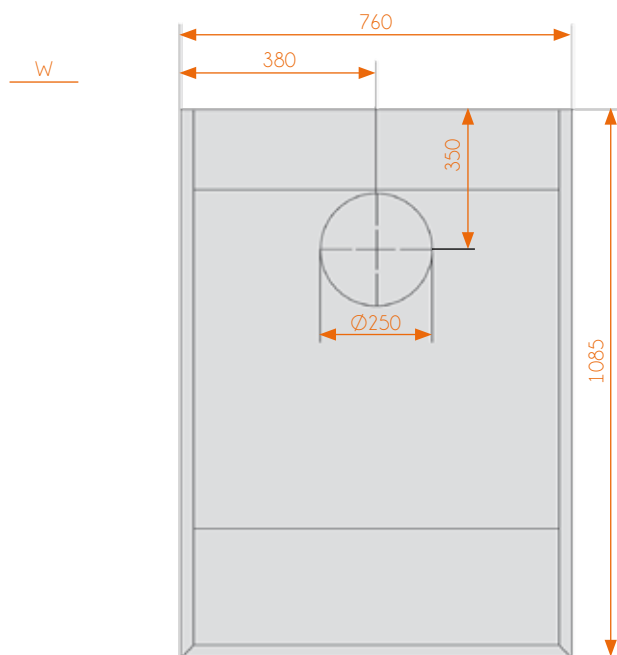

OKAP UNIWERSALNY NAD PIECE KONWEKCYJNE, KONWEKCYJNO-PAROWE DM-S-3629

Okap nad piece konwekcyjne i konwekcyjno-parowe przeznaczony jest do wychwytywania i odprowadzania ciepła, pary, tłuszczu i nieprzyjemnych zapachów powstających w procesie pracy pieców. Standardowo okap DM-S-3629 wyposażony jest w labiryntowe łapacze tłuszczu, oświetlenie sterowane wyłącznikiem klawiszowym

zamontowanym w okapie, wentylator W1 uruchamiany wyłącznie klawiszowym, regulator prędkości obrotowej (wydajności) wentylatora, króciec wylotowy Ø250 umożliwiający przyłączenie okapu do kanałów wentylacyjnych. Okap nie posiada układu automatycznego załączania wentylatora po otwarciu drzwi pieca.

*Nowość
w ofercie!*

1. Łapacz tłuszczu
2. Króciec przyłączeniowy Ø250
3. Komora tylna wychwytyjąca
4. Komora wentylatora
5. Wentylator
6. Regulator prędkości obrotowej wentylatora
7. Wyłącznik wentylatora
8. Komora przednia wychwytyjąca z oświetleniem

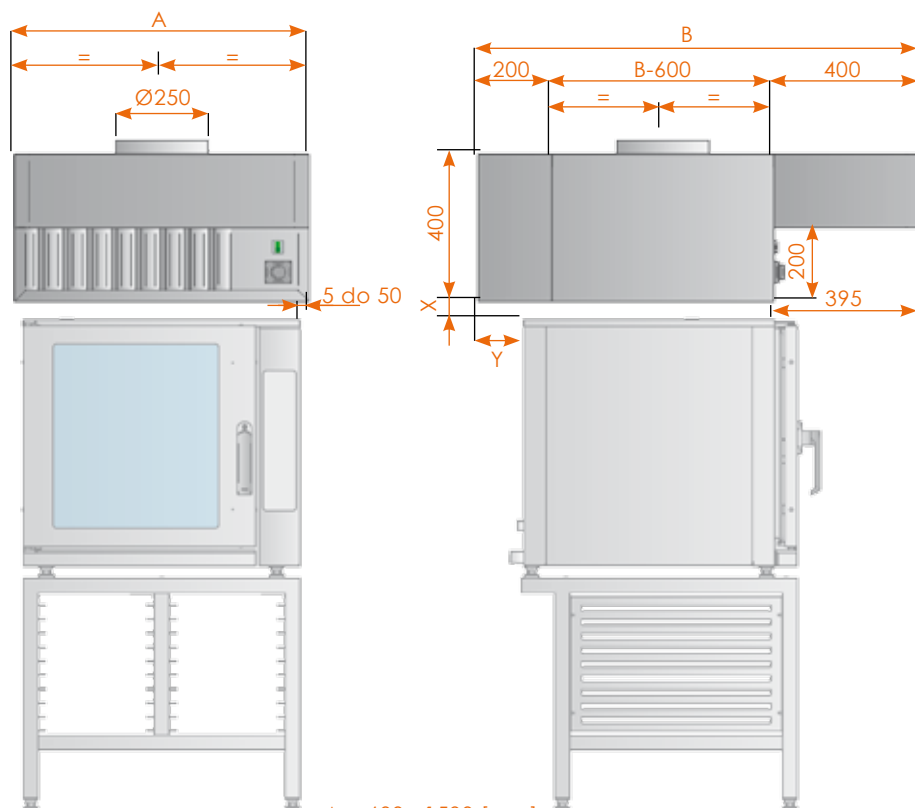
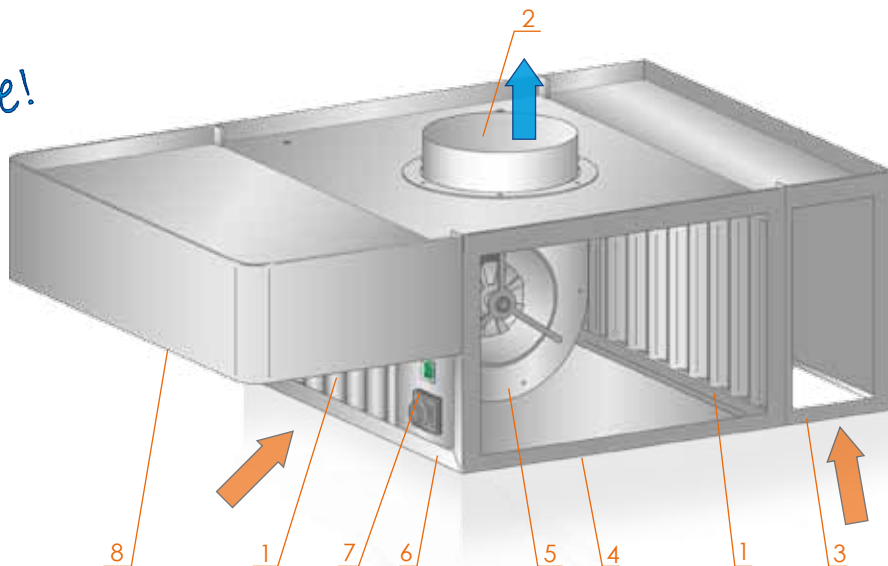

A = 600 ÷ 1500 [mm]
B = 1000 ÷ 1500 [mm]
X = max. 100 [mm]
Y = max. 300 [mm]

USYTUOWANIE OTWORÓW
MONTAŻOWYCH
NA TYLE I SUFIT

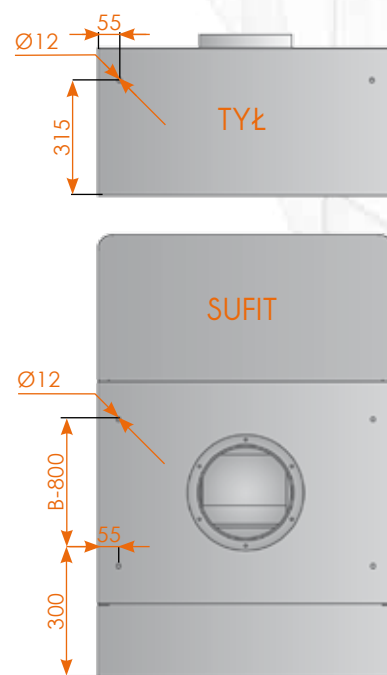



KRÓCIEC PRZYŁĄCZENIOWY OKAPÓW DM-S-3620

Króciec o przekroju kołowym wykonany jest z atestowanej stali nierdzewnej. Zamontowanie króćca na suficie okapu umożliwia przykręcany kołnierz wykonany ze stali galwanizowanej.

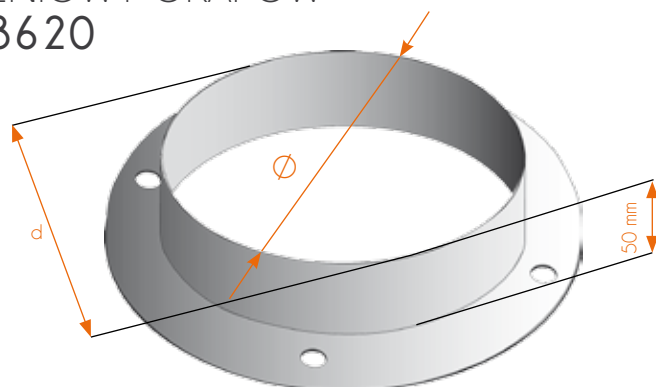

wymiary króćca	Średnica zewnętrzna d [mm]	80	90	100*	110	125	140	160*	180	200*	225	250*	280	315*	355	400*
	Dopuszczalna odchyłka [mm]	-1,0 ÷ -2,5														

KRÓCIEC PRZYŁĄCZENIOWY OKAPÓW DM-S-3621

Króciec o przekroju prostokątnym wykonany jest z atestowanej stali nierdzewnej. Zamontowanie króćca na suficie okapu umożliwia przyłączenie okapu do instalacji wyciągowej.

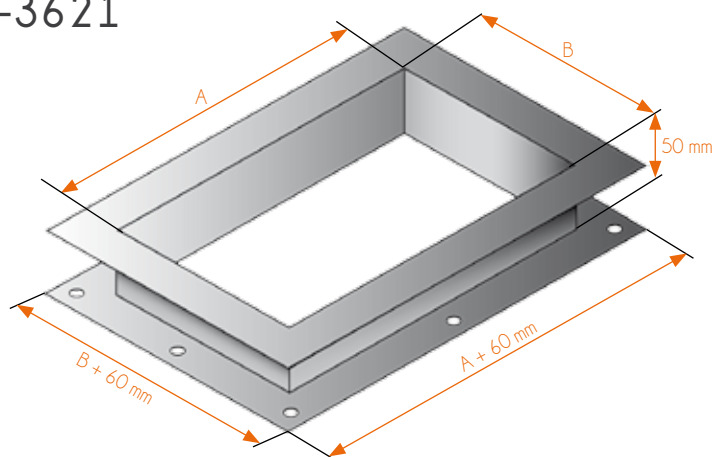

WYMIARY KRÓĆCA					
A [mm]	B [mm]	Dopuszczalna odchyłka [mm]	A [mm]	B [mm]	Dopuszczalna odchyłka [mm]
125	100	±1,5	315	250	±1,5
125	125	±1,5	315	315	±1,5
160	100*	±1,5	400*	160*	±1,5
160	125	±1,5	400*	200	±1,5
160	160*	±1,5	400*	250	±1,5
200	100	±1,5	400*	315	±1,5
200	125	±1,5	400*	400*	±1,5
200	160	±1,5	500	200	±1,5
200	200	±1,5	500	250	±1,5
250	100*	±1,5	500	315	±1,5
250	125	±1,5	500	400	±1,5
250	160*	±1,5	500	500	±1,5
250	200	±1,5	630*	250*	±1,5
250	250*	±1,5	630*	315	±1,5
315	125	±1,5	630*	400	±1,5
315	160	±1,5	630*	500	±1,5
315	200	±1,5	630*	630	±1,5

* zalecane przekroje

WYDAJNOŚCI KRÓĆCÓW

KRÓĆCE OKRĄGŁE W OKAPACH							
średnica króćca [mm]	prędkość przepływającego powietrza [m/s]						
	2	3	4	5	6	7	8
	obszar zalecany					obszar dopuszczalny	
wydajność króćca [m ³ /h]							
Ø100	57	85	114	142	171	199	228
Ø125	89	133	177	221	266	310	354
Ø160	145	217	289	362	434	507	579
Ø200	226	339	452	565	678	791	904
Ø250	354	530	707	884	1061	1237	1414
Ø315	561	841	1122	1402	1683	1963	2244
Ø400	904	1356	1809	2261	2713	3165	3617
Ø500	1413	2120	2827	3533	4240	4947	5653

KRÓĆCE PROSTOKĄTNE W OKAPACH							
wymiary króćca [mm]	prędkość przepływającego powietrza [m/s]						
	2	3	4	5	6	7	8
	obszar zalecany					obszar dopuszczalny	
wydajność króćca [m ³ /h]							
160 x 100	115	173	230	288	346	403	461
160 x 160	187	281	374	468	562	655	749
250 x 100	180	270	360	450	540	630	720
250 x 160	288	432	576	720	864	1008	1152
250 x 250	450	675	900	1125	1350	1575	1800
400 x 160	461	691	922	1152	1382	1613	1843
400 x 250	720	1080	1440	1800	2160	2520	2880
400 x 400	1152	1728	2304	2880	3456	4032	4608
630 x 250	1138	1706	2275	2844	3413	3982	4550
630 x 400	1814	2722	3629	4536	5443	6350	7258

ŁAPACZ TŁUSZCZU - SIATKOWY DM-S-3628

Siatkowy łapacz tłuszczu o standardowych wymiarach 500x500 (mm) i 300x500 (mm) zalecany zwłaszcza dla okapów, które pracują nad urządzeniami emitującymi małe ilości tłuszczu do powietrza. Filtry składają się z kilku warstw nierdzewnej siatki, umieszczonej w ramce wykonanej z atestowanej stali nierdzewnej.

h = 500 - standardowa wysokość filtra

h = 385 - zastosowanie w okapach do zabudowy

Zalecany opór końcowy: ok. 140 Pa

Efektywność w separacji tłuszczu: 92-94%

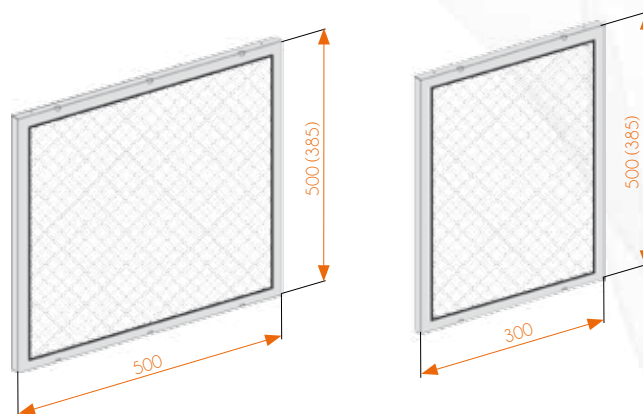

Opór filtru w funkcji natężenia przepływu powietrza
dla wym: 500 x 500 x 20

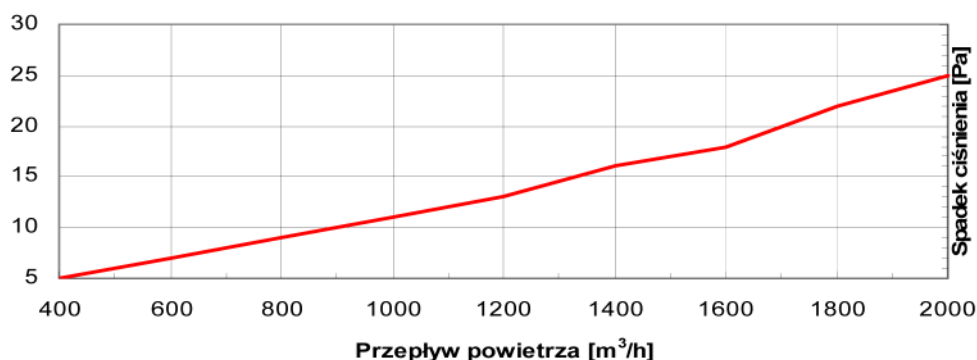

ŁAPACZ TŁUSZCZU - LABIRYNTOWY DM-S-3611

Łapacz tłuszczu o standardowych wymiarach 500x500 (mm) i 300x500 (mm) przeznaczony jest do wychwytywania zanieczyszczeń, powstających w procesie pracy kuchni. Konstrukcja w całości wykonana jest z atestowanej stali nierdzewnej.

1. Strumień powietrza wywiewanego
2. Cząsteczki tłuszczu wyłapane ze strumienia
3. Oczyszczone powietrze

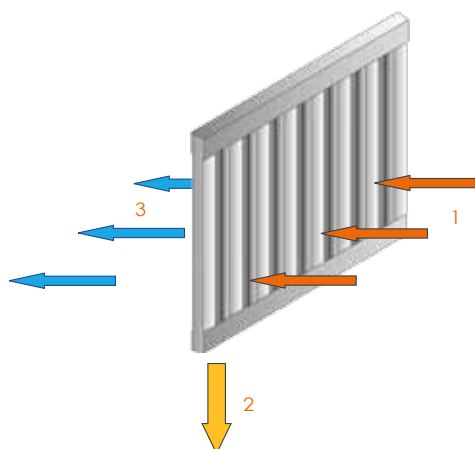

ZALEŻNOŚĆ DLA FILTRA 500x500 (mm)

Ilość wciągniętego powietrza V [m ³]	540	720	900	1080	1280	1440
Strata ciśnienia [Pa]	30	46	66	93	123	158

STOPIEŃ WYTRĄCENIA TŁUSZCZU Z USUWANEGO POWIETRZA

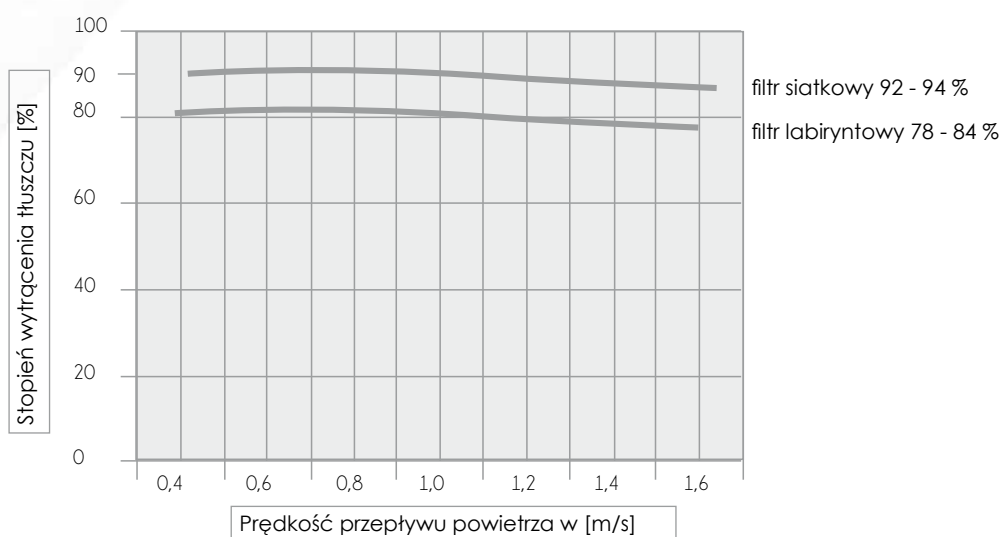

FILTR „ŚLEPY” DM-S-3615

Filtr „ślepy” wykonywany jest z atestowanej stali nierdzewnej. Może być instalowany zamiast labiryntowego łapacza tłuszczu DM-S-3611. Ma on takie same wymiary jak łapacz. Zastępowanie labiryntowych łapaczy tłuszczu przez filtr „ślepy” stosowane jest dla uzyskania odpowiedniej straty ciśnienia.

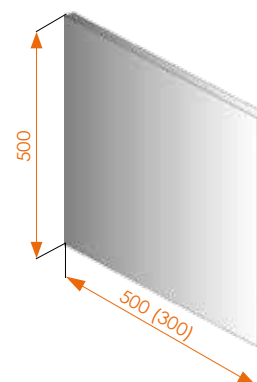

ZAWIESIE DM-S-3622, DM-S-2623

Zawiesia umożliwiają mocowanie okapów do sufitu. Długość zawiesi dostosowana jest do potrzeb zamawiającego (możliwość regulacji długości w zakresie ± 70 mm)



Wykonywane w wersjach:

DM-S-3622 - ucha z obu stron - zalecany dla okapów nawiewno - wyciągowych

DM-S-3623 - ucho + nagwintowany pręt ($L_{max} = 2000$ mm) - zalecany dla okapów wyciągowych

Standardowa długość zawiesi $L = 500$ mm (gradacja co 100 mm)

WENTYLATOR WYCIĄGOWY DM-S-3625

Możliwość zainstalowania wentylatora istnieje wyłącznie na życzenie klienta w niestandardowej wysokości okapach wyciągowych. Minimalna wysokość okapu wynosi wówczas $H=550$ mm



Zastosowanie wentylatora w okapie jest uzasadnione w przypadku braku zbiorczej instalacji wyciągowej, do której okap mógłby być przyłączony. Ze względu na ograniczone wymiary komór filtracyjnych w okapach przyściennych zastosowanie ma tylko wentylator W1. Natomiast okapy centralne mogą być wyposażone w każdy z trzech dostępnych typów wentylatorów tj. W1, W2 lub W3. Aby dobrać odpowiedni wentylator do specyfiki pomieszczenia, w którym dany okap ma funkcjonować, należy zasięgnąć opinii projektanta wentylacji.

Zasilanie wentylatorów - prąd jednofazowy, 230 V, 50 Hz, stopień ochrony wentylatorów - IP 55

UWAGA: DORA METAL nie ponosi odpowiedzialności za ewentualne niedogodności spowodowane złym doborem wentylatora.

Tabela 1. Wydajność V [m^3/h] i natężenie dźwięku db(A) w zależności od ciśnienia statycznego

DM-S-3625	Pr.Obr. [obr./min.]	Moc [W]	Max.Pobór prądu [A]	ΔP_{st} [Pa]							
				0	50	100	150	200	250	300	
W1	860	150	1,50	1650 / 58	1650 / 57,5	1520 / 57					
W2	900	250	2,20	2950 / 62,8	2750 / 61	2550 / 60	2100 / 57	200 / 53			
W3	1350	600	6,30	4300 / 72,5	4200 / 71,5	4000 / 71	3800 / 70,5	3600 / 69	3300 / 69	3000 / 66	

MONTAŻ WENTYLATORA W OKAPACH

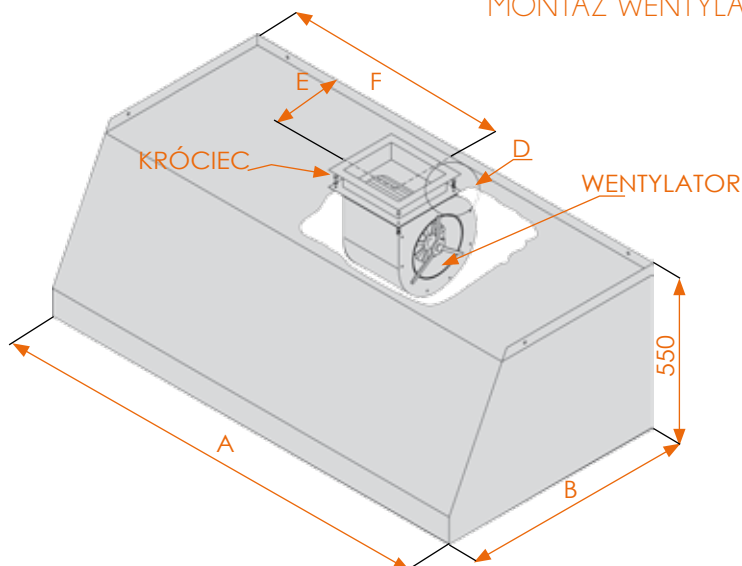

1. Śruba M6 + nakrętka M6 + podkładki

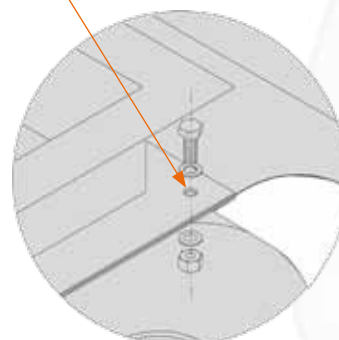

MONTAŻ WENTYLATORA W OKAPACH CD.

Wymiar B - minimalna szerokość okapu, w którym można zainstalować wentylator.

* dotyczy wyłącznie W1

** dotyczy W1 lub W2 lub W3

Typ okapu	Wymiar E [mm]	Wymiar F [mm]	Wymiar B [mm]
DM-S-3601 W	225	ustala zamawiający	700*
DM-S-3602 W	225	ustala zamawiający	700*
DM-S-3606 W	225	ustala zamawiający	700*
DM-S-3607 W	E= ½ B-60	ustala zamawiający	1100**
DM-S-3608 W	E= ½ B-60	ustala zamawiający	1200**
DM-S-3609 W	E= ½ B-60	ustala zamawiający	1200**

TYP I WYMIARY KRÓĆCA PRZYŁĄCZENIOWEGO W ZALEŻNOŚCI OD TYPU WENTYLATORA

Typ wentylatora	Wymiary króćca	
	DM-S-3621	DM-S-3620
W1	250 x 200 [mm]	Ø250 [mm]
W2	315 x 250 [mm]	Ø315 [mm]
W3	315 x 250 [mm]	Ø315 [mm]

MODUŁ STEROWANIA WYDAJNOŚCIĄ WENTYLATORA DM-S-3630 - TYP 1, TYP 2, TYP 3

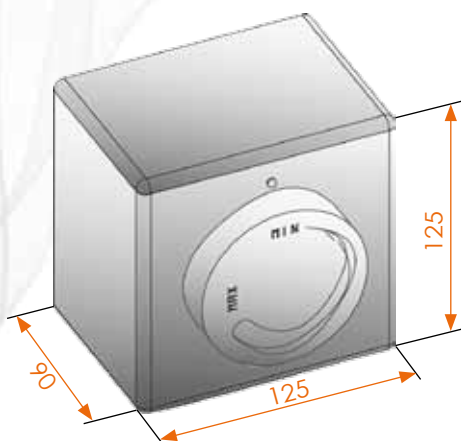

Moduł sterowania wydajnością wentylatora umożliwia płynną regulację wydajności wentylatora, montowany jest na ścianie pomieszczenia (poza okapem).

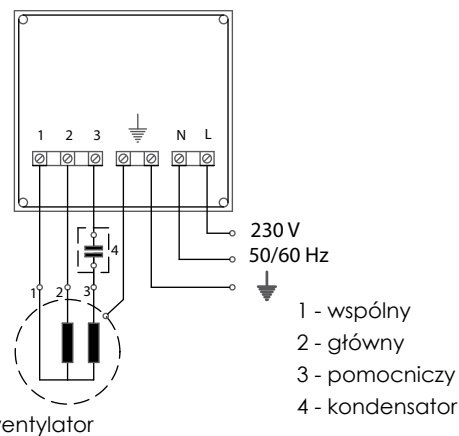

Moduł sterowania wydajnością wentylatora DM-S-3630 - sposób podłączenia wentylatora

1. Moduł typ 1 - dla wentylatora W1
2. Moduł typ 2 - dla wentylatora W2
3. Moduł typ 3 - dla wentylatora W3

PRZEPUSTNICA REGULACYJNA (KRÓĆCÓW WYCIĄGOWYCH) DM-S-3624

Przepustnica regulacyjna płaska wykonywana z atestowanej stali nierdzewnej. Wyposażenie dodatkowe montowane wspó-
tworowo z zainstalowanymi króćcami przyłączeniowymi, umożliwia regulację ilości wyciąganego powietrza. Dostęp do przepustnicy
regulacyjnej uzyskiwany jest po zdemontowaniu labiryntowych ła-
paczy tłuszczu.

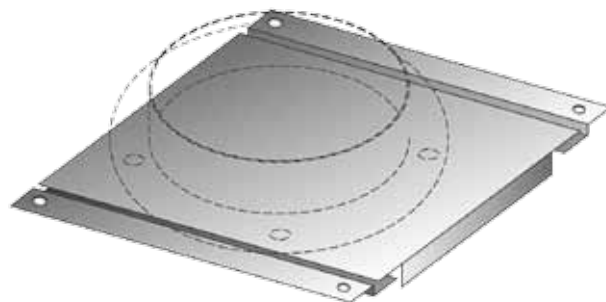

PRZEPUSTNICA REGULACYJNA (KRÓĆCÓW NAWIEWNYCH, WYCIĄGOWYCH) DM-S-3634

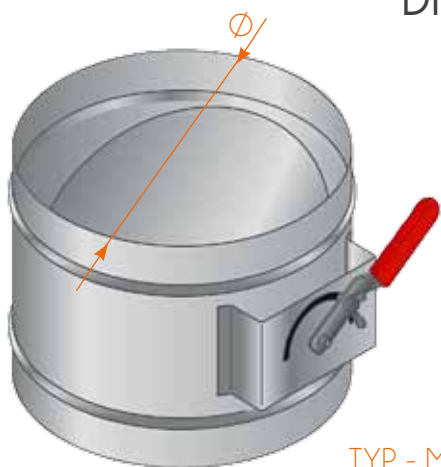

TYP - M

STEROWANIE MANUALNE

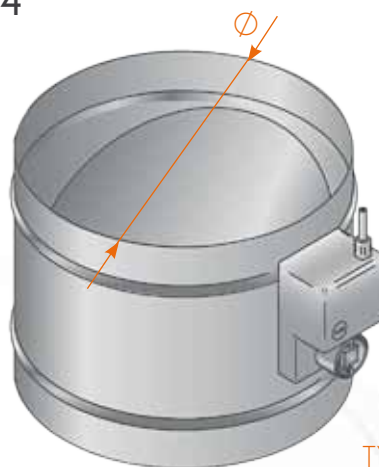

TYP - E

STEROWANIE ELEKTRYCZNE
zasilanie 230V/50HZ

Wykres.

Strata ciśnienia ΔP_c [Pa] i natężenie dźwięku w zależności od kąta otwarcia przepustnicy i prędkości przepływającego powietrza V [m/s]

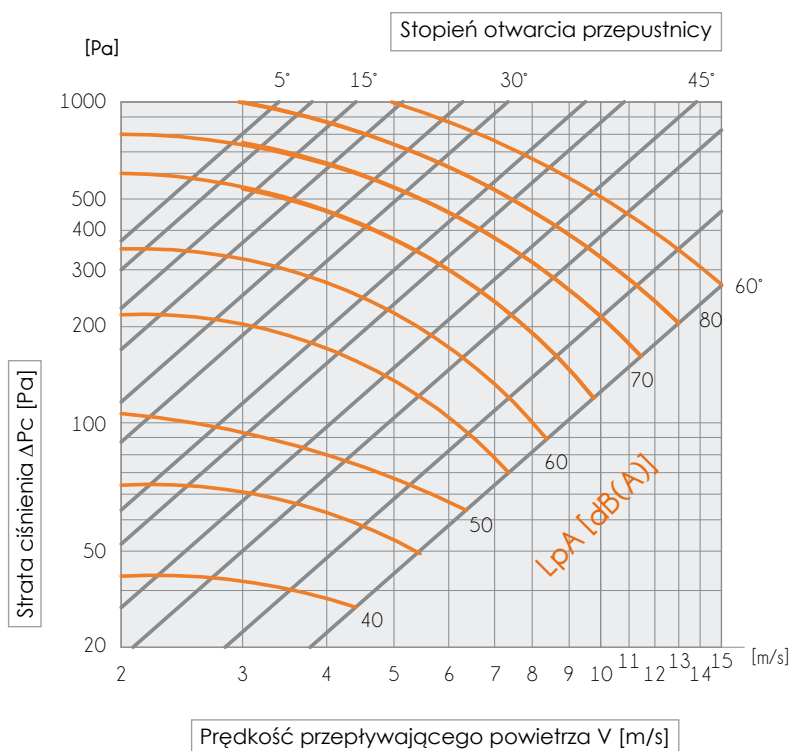

STANDARDOWE WYKONANIE

- średnice \varnothing 250 i \varnothing 315
- materiał - blacha ocynkowana

OPCJE WYKONANIA

- wykonanie z blachy nierdzewnej - AISI 304
- średnice (80, 800 [mm])

ÓŚWIETLENIE FLUORESCENCYJNE DM-S-3626

Okapy wyposażone mogą być w oświetlenie fluorescencyjne o mocy 18 W lub 36 W w zależności od długości okapu. Stopień ochrony przeciwporażeniowej lamp - IP-65. Zasilanie 230V, 50 Hz. Przewód zasilający 3 x 1,0 mm². Przyłączenia przewodów zasilających dokonuje się do puszek hermetycznej znajdującej się na suficie okapów.

Okapy nie są w standardzie wyposażone w wyłączniki oświetlenia.

Maksymalna dopuszczalna temperatura oddziaływająca na lampę oraz przewód zasilający lampę:

- w sposób ciągły: + 70° C
- krótkotrwale (max. 5 sec.): + 150° C



Typ oświetlenia	D [mm]	L [mm]
18 W	390	660
36 W	900	1270

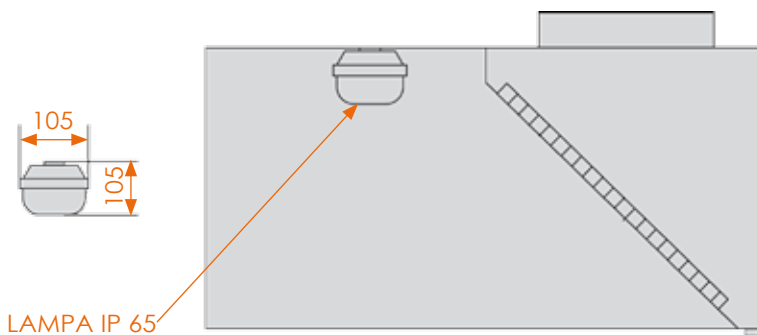

ÓŚWIETLENIE FLUORESCENCYJNE WBUDOWANE W OKAPACH DM-S-3627

Okapy o długości ≥ 1000 mm wyposażone mogą być w oświetlenie fluorescencyjne „wbudowane” o mocy 18 W lub 36 W w zależności od długości okapu. Zasilanie 230V, 50Hz. Przewód zasilający 3 x 1,0 mm². Przyłączenia przewodów zasilających dokonuje się do puszek hermetycznej znajdującej się na suficie okapów.

DM-S-3627 oświetlenie fluorescencyjne „wbudowane” - przesłonięte szybą hartowaną, świetlówka mocowana ponad sufitem (zapewnia wyższy poziom czystości przy wysokiej odporności na temperaturę).

Okapy nie są w standardzie wyposażone w wyłączniki oświetlenia.

Oświetlenie „wbudowane” zainstalować można w okapach:

- DM-S-3601 o szerokości B ≥ 800 mm
- DM-S-3602 o szerokości B ≥ 700 mm
- DM-S-3606 o szerokości B ≥ 700 mm
- DM-S-3607 o szerokości B ≥ 1500 mm
- DM-S-3608 o szerokości B ≥ 1700 mm
- DM-S-3609 o szerokości B ≥ 1500 mm
- DM-S-3613 o szerokości B ≥ 1200 mm
- DM-S-3614 o szerokości B ≥ 2000 mm

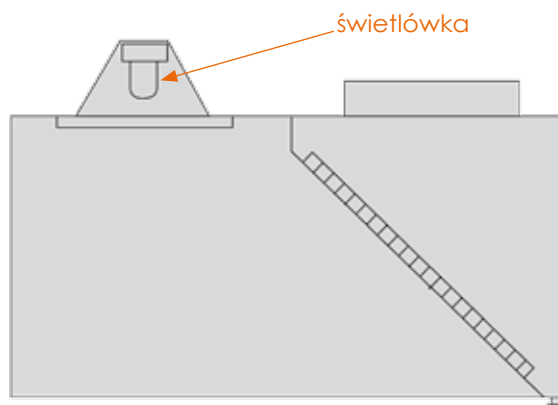

CZYSTOŚĆ BEZ WYSIŁKU !!

ILOŚĆ ZAMONTOWANYCH LAMP W ZALEŻNOŚCI OD MODELU OKAPU I JEGO DŁUGOŚCI [A] [mm]

Okapy wyciągowe	A < 1800	1800 ≤ A ≤ 2500	2500 < A < 3600	3600 ≤ A ≤ 5000
DM-S-3601	1 x 18W	1 x 36 W	2 x 18 W	2 x 36 W
DM-S-3602	1 x 18 W	1 x 36 W	2 x 18 W	2 x 36 W
DM-S-3606	1 x 18 W	1 x 36 W	2 x 18 W	2 x 36 W
DM-S-3607	2 x 18 W	2 x 36 W	4 x 18 W	4 x 36 W
DM-S-3608	2 x 18 W	2 x 36 W	4 x 18 W	4 x 36 W
DM-S-3609	2 x 18 W	2 x 36 W	4 x 18 W	4 x 36 W

Okapy nawiewno-wyciągowe	A < 1800	1800 ≤ A ≤ 2500
DM-S-3613	1 x 18 W	1 x 36 W
DM-S-3614	2 x 18 W	2 x 36 W

Okapy kondensacyjne i kondensacyjne z nawiewem	A < 1800	1800 ≤ A ≤ 3000
DMS-3616, DMS-3632, DMS-3633	1x18W	2x18W

Okapy do zabudowy	1000 < A < 1300	1300 < A < 1700	1700 < A < 2500	2500 < A < 3000
DM-S-3617	1x18W	1x36W	1x56W	2x36W
DM-S-3618	2x18W	2x36W	2x56W	4x36W

BIEGUNOWY WYKRES ŚWIATŁOŚCI

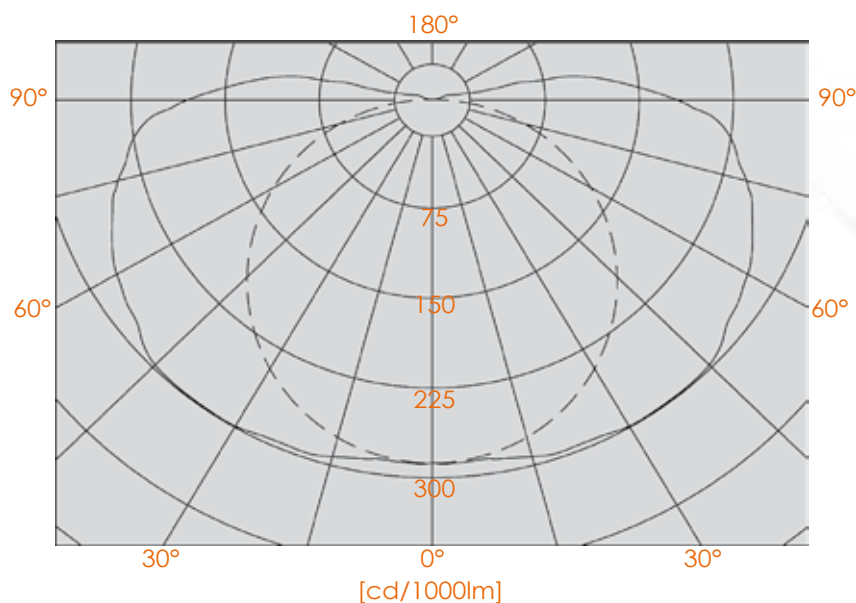

180° 0°
 90° 270°

NADBUDOWA OKAPÓW DM-S-3610

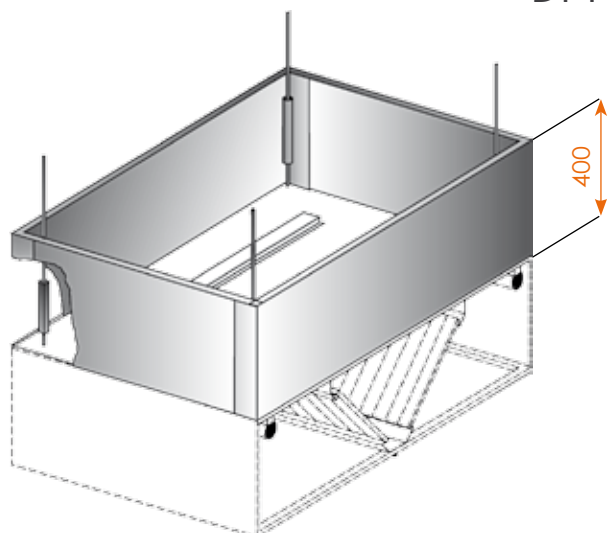

Umożliwia zamaskowanie kanałów i innych elementów wentylacji znajdujących się pomiędzy okapem a sufitem. Konstrukcja modułowa. Standardowa - wymiar H=400 mm. Inne wymiary - po uzgodnieniu z producentem.

PÓŁKA POD OKAP CENTRALNY DM-S-3508

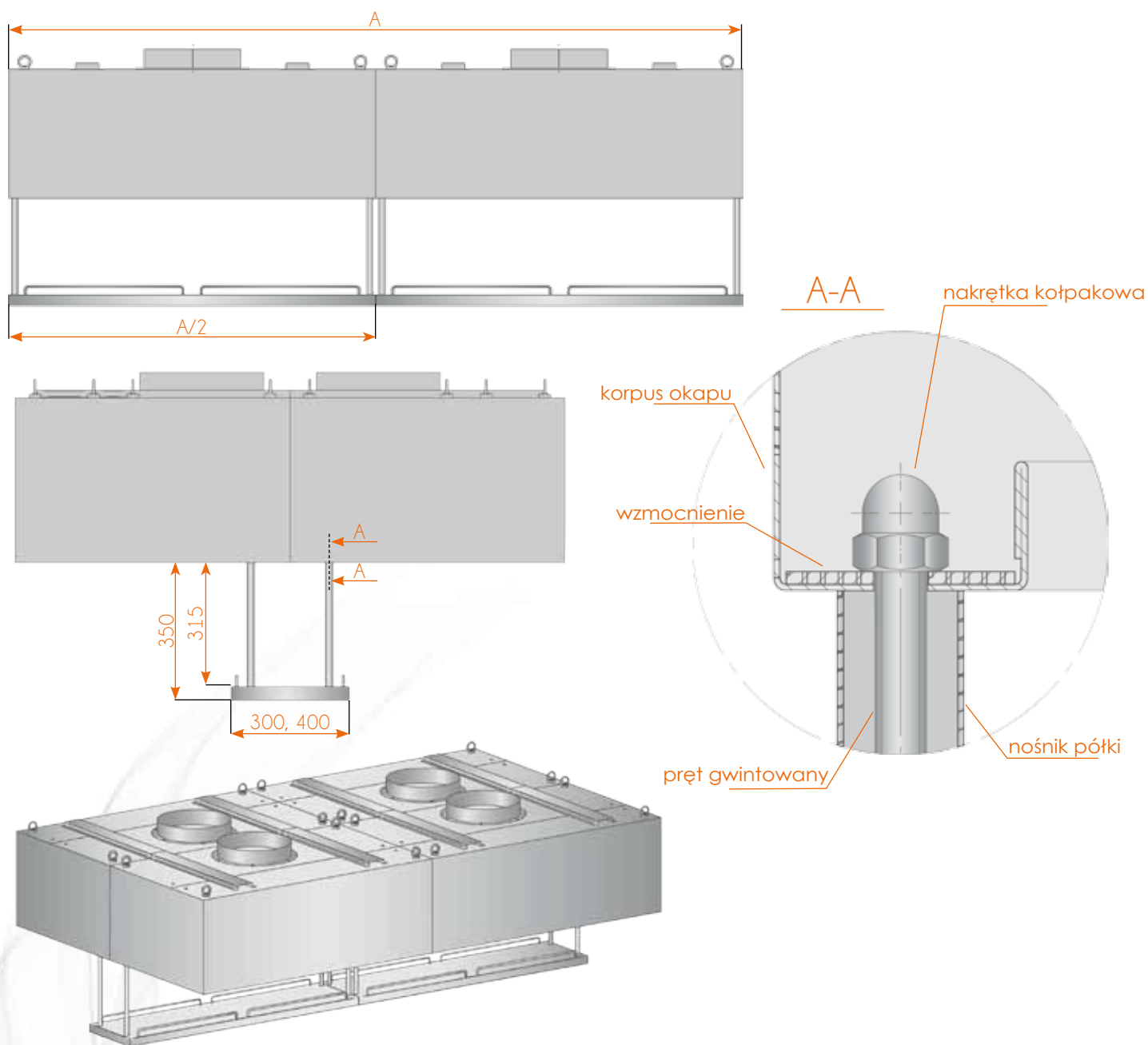

A [mm]	Masa		H [mm]
	B=300 mm	B=400 mm	
1000	7	8	350
1100	8	9	350
1200	9	10	350
1300	10	11	350
1400	11	12	350
1500	12	13	350
1600	13	14	350
1700	14	15	350
1800	15	16	350
1900	16	17	350
2000	17	18	350
2100	18	19	350
2200	19	20	350
2300	20	21	350
2400	21	22	350
2500	22	23	350

SYSTEM PRZECIWPÓŻAROWY W OKAPACH

Pomieszczenia kuchenne ze względu na ciągłą eksploatację urządzeń gastronomicznych są miejscem o podwyższonym ryzyku wystąpienia pożaru. W trosce o Państwa bezpieczeństwo, firma Dora Metal oferuje możliwość zainstalowania we wszystkich swoich okapach systemu gaśniczego ANSUL.

System gaśniczy ANSUL R-102 spełnia wymagania przedmiotowych norm i przepisów. Jest automatyczny, dzięki temu zapewnia ochronę 24 godziny na dobę, zabezpiecza zarówno urządzenia kuchenne, okapy jak i kanały wentylacyjne, poprzez odpowiedni natrysk środka gaszącego na urządzenia. Sposób natrysku jest ściśle zdefiniowany konstrukcją dysz.

System R-102 może wykorzystywać pojemniki 5,5 l lub 11 l (1,5-3 galony) lub ich dowolną kombinację w zależności od wielkości kuchni i ilości chronionych urządzeń. Elementy systemu wykonane są ze stali nierdzewnej, przez co doskonale komponują się we wnętrza kuchenne. Wszelkie elementy systemu są instalowane w takich miejscach, w których nie będą zakłócać przebiegu prac wykonywanych w kuchni. System jest prosty w instalacji i łatwy w obsłudze. Może być wraz z powiększeniem kuchni rozbudowywany.

*Nowość
w ofercie!*

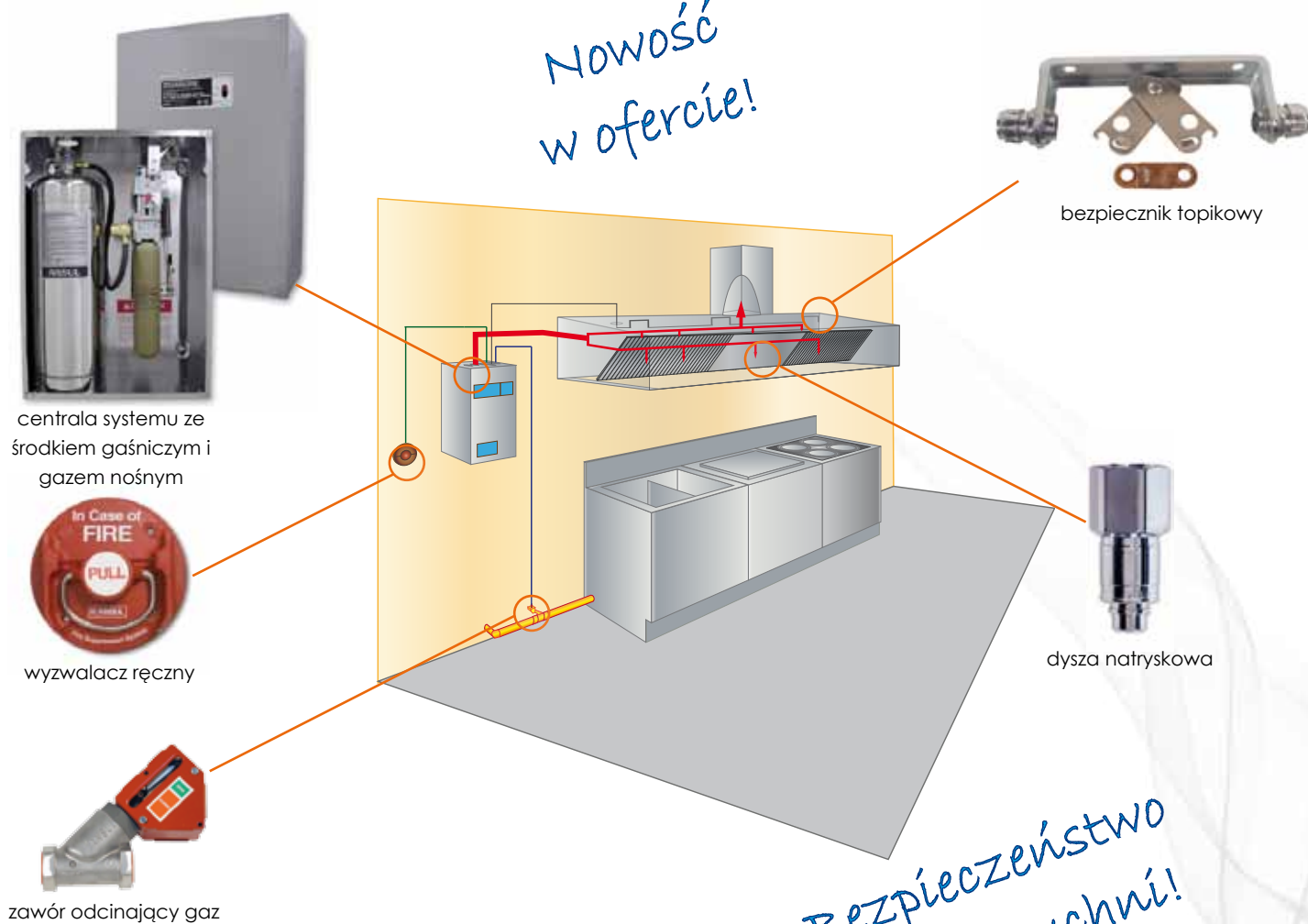

JAK PRACUJE SYSTEM ANSUL R - 102

1. W chronionej strefie powstaje pożar
2. Czujniki temperaturowe automatycznie uruchamiają system gaśniczy. W przypadku zauważenia pożaru system może być uruchomiony ręcznie, poprzez pociągnięcie ręcznego uchwyty wywołującego system.
3. Z chwilą zadziałania systemu urządzenia zostaną automatycznie odcięte od źródeł zasilania.
4. Środek gaszący jest rozpylany na urządzenia oraz w okap i instalację wyciągową (tzw. dukty wentylacyjne).
5. Środek gaśniczy oraz gorący tłuszcz tworzą formę piany, która zapobiega wywołaniu się palnych oparów i zapobiega ponownemu zapłonowi.
6. Tłuszcz zostaje odizolowany od dostępu powietrza (tlenu), co powoduje ugaszenie ognia.
7. Piana jest łatwo zmywalna i nieszkodliwa, producent zaleca jednak, aby wszelkie prace przy czyszczeniu urządzeń po wyzwoleniu systemu wykonywać w gumowych rękawiczkach.



wasze realizacje

CENTRUM TECHNIKI KULINARNEJ DORAM W WARSZAWIE





nasze realizacje



nasze realizacje





nasze realizacje



NOTATKI

NOTATKI

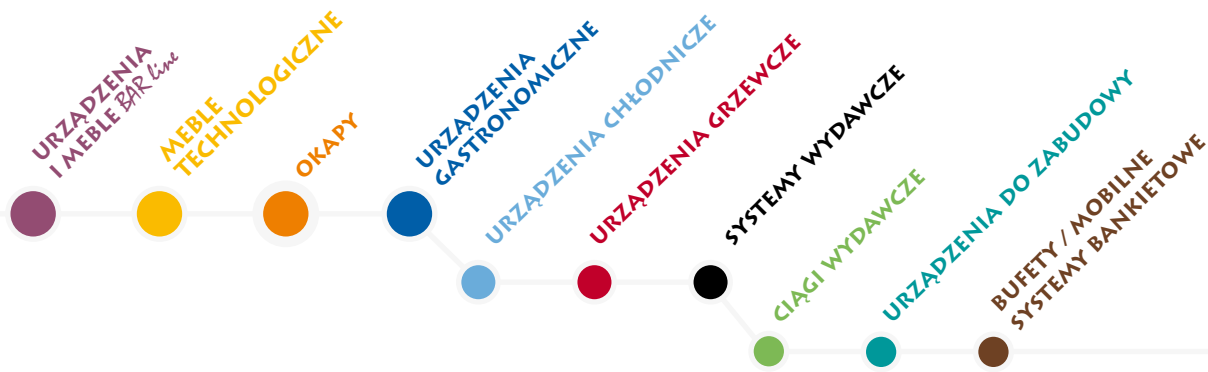

▶ DORA METAL Sp. z o.o.
 ul. Chodzieska 27
 64-700 Czarnków
 tel. (67) 255 20 42
 fax (67) 255 25 15
 handlowy@dora-metal.pl
 www.dora-metal.pl



▶ KROMET Sp. z o.o.
 ul. Pocztowa 30
 66-600 Krosno Odrzańskie
 tel. (68) 383 53 24, 383 52 67
 fax (68) 383 54 58
 handlowy@kromet.com.pl
 www.kromet.com.pl



▶ Centrum Techniki Kulinarnej DORAM
 ul. Racjonalizacji 5
 02-673 Warszawa
 tel. +48 (22) 847 65 86
 ctk@dora-metal.pl
 www.doram.pl

NASZ PRZEDSTAWICIEL



DORA METAL jest wiodącą w branży gastronomicznej w Polsce firmą z długoletnią tradycją i doświadczeniem w projektowaniu i produkcji profesjonalnych urządzeń dla sektora HORECA.

DORA METAL Sp. z o.o. wraz z firmą KROMET Sp. z o.o. od kilku lat tworzą Grupę DORA METAL, której atrakcyjna i zróżnicowana oferta wyposażenia dla gastronomii cieszy się ogromnym uznaniem i zaufaniem wśród fachowców i klientów branży gastronomicznej zarówno w Polsce, jak i za granicą. Najwyższa jakość wyrobów, nowoczesne wzornictwo oparte na najnowszych światowych trendach, estetyka wykonania i dbałość o szczegóły oraz funkcjonalność i niezawodność ich działania, to efekt zaawansowanej technologii produkcji, wiedzy i doświadczenia oraz dobrego zrozumienia potrzeb

klientów. Wszystkie produkowane przez nasze firmy wyroby wykonywane są zgodnie z wymogami stawianymi przez przemysł gastronomiczny oraz posiadają wymagane atesty i certyfikaty a ich wysoką jakość potwierdza nie tylko System Zarządzania Jakością ISO 9001:2008, ale także przyznane firmom liczne nagrody i wyróżnienia.

Uzupełnieniem naszej oferty dla branży gastronomicznej jest największe w Polsce kulinarne centrum szkoleniowe z profesjonalnie wyposażonymi stanowiskami treningowymi i wzorcowym zapleczem gastronomicznym. Centrum Techniki Kulinarnej DORAM w Warszawie stwarza nieograniczone możliwości prowadzenia festiwalu i pokazów kulinarnych, konkursów i szkoleń oraz zaprezentowania oferty.